

XB6

Ø16mm系列

按钮及指示灯



目录

XB6-E 系列按钮指示灯

特性

环境，触点特性	2
LED 指示灯特性	2
环境，电气特性	3

产品描述

自复位按钮	4
标准手柄选择开关	4
钥匙开关	4
急停按钮	4
指示灯	5
自复位的带灯按钮	5
自锁定带灯按钮	5

型号说明

自复位按钮	6
指示灯	6
自复位的带灯按钮	7
自锁定带灯按钮	8
急停按钮	8
急停按钮圆形标牌	8
标准手柄选择开关	9
钥匙开关	9

附件和备件说明

环型扳手	9
开关防护罩	9
孔塞	9
钥匙	9

尺寸

开孔尺寸	10
外形尺寸	10

XB6-E 系列 按钮及指示灯 Ø16mm

特性			
符合标准			IEC 60947-1, IEC 60947-5-1, IEC 60947-5-5, JIS C 4520 和 852 UL 508, CSA C22-2 n°14
产品认证			CE, CCC
环境温度	储存	°C	- 40...+ 55
	运行	°C	- 25...+ 55
振动阻抗	按钮		振幅 1 mm - 9 gn 符合 IEC 60068-2-6
	急停		5 gn
冲击阻抗	按钮		11ms, 20 gn 符合 IEC 60068-2-27
	急停		11ms, 30 gn 符合 IEC 60068-2-27
电气保护			Class II 符合 IEC 60536
防护等级			IP 40 符合 IEC 60529
机械寿命 (操作周期)	按钮		1 百万次
	带灯按钮		1 百万次
	自锁带灯按钮		100 000
	带标准手柄或钥匙开关的选择 开关		250 000
	急停		100 000
安装			任何位置
额定紧扣扭矩	带反转基座	Nm	0.8
LED 指示灯电气特性			
工作电压		\approx V	12...24, \pm 5 %
电流损耗		mA	10
寿命		hours	50 000
抗静电	符合 IEC 61000-4-2	kV	8

XB6-E 系列

按钮及指示灯

Ø16mm

按钮和带灯按钮电气特性

电压		~ V	250
发热电流		A	I _{th} = 3
接触电阻		mΩ	50mV 和 10mA 时 < 5
工作电流	阻性	~	110 V / 1 A 220 V / 0.5 A
AC	感性	~	110 V / 0.7 A 220 V / 0.5 A
	阻性	≡	110 V / 0.2 A 24 V / 1 A
DC	感性	≡	24 V / 0.7 A 110 V / 0.1 A
额定绝缘电压	符合 IEC 60947-1	V	U _i = 250 污染级别 3
介质强度	符合 IEC 60947-1	~ V	1500 min
额定冲击电压	符合 IEC 60947-1	kV	U _{imp} = 2.5
触点材料			镀银银触点
最小负载		~	5 V, 1 mA
接触操作	1 C/O		速动, 常开或常闭
操作力	1 C/O 触点	N	1.3
短路保护			3 A gG 管状保险丝
电气可靠性			在 5v 和 1mA 时, $\lambda > 1 \times 10^{-8}$
电缆			快速接线端子 2.8 x 0.5 mm 焊接端子
电气寿命 (操作周期)	自复位按钮		100 000, 阻性负载 ~ 250 V 和 0.5 mA / ≡ 30 V 和 1 A
符合 IEC 60947-5-1, 附录 C	自锁按钮		50 000, 阻性负载 ~ 250 V 和 0.5 mA / ≡ 30 V 和 1 A

急停接触电气特性

接触操作	2 C/O		慢断, 肯定断开操作, 带按压触摸反馈和声音信号状态变化指示
接触材料			镀银银触点
电缆			焊接端子
电气寿命 (操作周期)			100 000 符合 IEC 60947-5-1, 附录 C
短路保护			10 A gG 保险丝
电气性能		AC ~	250 V / 1.5 A
		DC ≡	125 V / 0.22 A

XB6-E 系列 按钮及指示灯 Ø16mm

产品

控制和信号单元全部为双绝缘。

自复位按钮



操作头	圆形	方形	长方形
防护等级	IP 40	IP 40	IP 40
颜色	白色, 黑色, 绿色, 红色, 黄色, 蓝色	白色, 黑色, 绿色, 红色, 黄色, 蓝色	白色, 黑色, 绿色, 红色, 黄色, 蓝色
型号	XB6 EAA●●C	XB6 ECA●●C	XB6 EDA●●C

带标准手柄选择开关, 2 或 3 位



操作头	圆形	方形	长方形
防护等级	IP 40	IP 40	IP 40
型号	XB6 EAD●●C	XB6 ECD●●C	XB6 EDD●●C

钥匙开关, 2 或 3 位



操作头	圆形	方形	长方形
防护等级	IP 40	IP 40	IP 40
型号	XB6 EAG●●C	XB6 ECG●●C	XB6 EDG●●C

急停按钮, 转动释放



操作头	圆形, Ø 24 mm
防护等级	IP 65
颜色	红
型号	XB6 EAS842P

XB6-E 系列 按钮及指示灯 Ø16mm

产品

XB6 E 系列指示灯



操作头	圆形	方形	长方形
防护等级	IP 40	IP 40	IP 40
LED	LED, 12 或 24 V	LED, 12 或 24 V	LED, 12 或 24 V
颜色	白色, 绿色, 红色, 黄色, 橙色	白色, 绿色, 红色, 黄色, 橙色	白色, 绿色, 红色, 黄色, 橙色
型号	XB6 EAV●●C	XB6 ECV●●C	XB6 EDV●●C

组合功能: 接触 + 信号灯
带灯按钮, 平头, 自复位



操作头	圆形	方形	长方形
防护等级	IP 40	IP 40	IP 40
LED	LED, 12 或 24 V	LED, 12 或 24 V	LED, 12 或 24 V
颜色	白色, 绿色, 红色, 黄色, 橙色, 蓝色	白色, 绿色, 红色, 黄色, 橙色, 蓝色	白色, 绿色, 红色, 黄色, 橙色, 蓝色
型号	XB6 EAW●●C	XB6 ECW●●C	XB6 EDW●●C

自锁定带灯按钮



操作头	圆形	方形	长方形
防护等级	IP 40	IP 40	IP 40
LED	LED, 12 或 24 V	LED, 12 或 24 V	LED, 12 或 r 24 V
颜色	白色, 绿色, 红色, 黄色, 橙色, 蓝色	白色, 绿色, 红色, 黄色, 橙色, 蓝色	白色, 绿色, 红色, 黄色, 橙色, 蓝色
型号	XB6 EAF●●C	XB6 ECF●●C	XB6 EDF●●C

XB6-E 系列 按钮及指示灯 Ø16mm



XB6 EAA●●C



XB6 ECA●●C



XB6 EDA●●C



XB6 EAV●●C





XB6 ECV●●C





XB6 EDV●●C

自复位的平头按钮

操作头	触点类型	颜色	型号		重量 kg
			1 C/O	2 C/O	
圆形 	1 C/O	白色	XB6 EAA11C	0.006	
		黑色	XB6 EAA21C	0.006	
		绿色	XB6 EAA31C	0.006	
		红色	XB6 EAA41C	0.006	
		黄色	XB6 EAA51C	0.006	
		蓝色	XB6 EAA61C	0.006	
	2 C/O	白色	XB6 EAA12C	0.006	
		黑色	XB6 EAA22C	0.006	
		绿色	XB6 EAA32C	0.006	
		红色	XB6 EAA42C	0.006	
		黄色	XB6 EAA52C	0.006	
		蓝色	XB6 EAA62C	0.006	
方形 	1 C/O	白色	XB6 ECA11C	0.006	
		黑色	XB6 ECA21C	0.006	
		绿色	XB6 ECA31C	0.006	
		红色	XB6 ECA41C	0.006	
		黄色	XB6 ECA51C	0.006	
		蓝色	XB6 ECA61C	0.006	
	2 C/O	白色	XB6 ECA12C	0.006	
		黑色	XB6 ECA22C	0.006	
		绿色	XB6 ECA32C	0.006	
		红色	XB6 ECA42C	0.006	
		黄色	XB6 ECA52C	0.006	
		蓝色	XB6 ECA62C	0.006	
长方形 	1 C/O	白色	XB6 EDA11C	0.006	
		黑色	XB6 EDA21C	0.006	
		绿色	XB6 EDA31C	0.006	
		红色	XB6 EDA41C	0.006	
		黄色	XB6 EDA51C	0.006	
		蓝色	XB6 EDA61C	0.006	
	2 C/O	白色	XB6 EDA12C	0.006	
		黑色	XB6 EDA22C	0.006	
		绿色	XB6 EDA32C	0.006	
		红色	XB6 EDA42C	0.006	
		黄色	XB6 EDA52C	0.006	
		蓝色	XB6 EDA62C	0.006	

指示灯

操作头	颜色	型号 AC/DC		重量 kg
		带 12 V LED	带 24 V LED	
圆形 	白色	XB6 EAV1JC	XB6 EAV1BC	0.006
	绿色	XB6 EAV3JC	XB6 EAV3BC	0.006
	红色	XB6 EAV4JC	XB6 EAV4BC	0.006
	黄色	XB6 EAV5JC	XB6 EAV5BC	0.006
	蓝色	XB6 EAV6JC	XB6 EAV6BC	0.006
	橙色	XB6 EAV8JC	XB6 EAV8BC	0.006
方形 	白色	XB6 ECV1JC	XB6 ECV1BC	0.006
	绿色	XB6 ECV3JC	XB6 ECV3BC	0.006
	红色	XB6 ECV4JC	XB6 ECV4BC	0.006
	黄色	XB6 ECV5JC	XB6 ECV5BC	0.006
	蓝色	XB6 ECV6JC	XB6 ECV6BC	0.006
	橙色	XB6 ECV8JC	XB6 ECV8BC	0.006
长方形 	白色	XB6 EDV1JC	XB6 EDV1BC	0.006
	绿色	XB6 EDV3JC	XB6 EDV3BC	0.006
	红色	XB6 EDV4JC	XB6 EDV4BC	0.006
	黄色	XB6 EDV5JC	XB6 EDV5BC	0.006
	蓝色	XB6 EDV6JC	XB6 EDV6BC	0.006
	橙色	XB6 EDV8JC	XB6 EDV8BC	0.006

XB6-E 系列

按钮及指示灯

Ø16mm





XB6 EAW●●●C



XB6 ECW●●●C



XB6 EDW●●●C

自复位的带灯按钮		LED			重量 kg		
操作头	触点类型	颜色	型号 AC/DC				
			带 12 V LED	带 24 V LED			
圆形 	1 C/O	白色	XB6 EAW1J1C	XB6 EAW1B1C	0.006		
		绿色	XB6 EAW3J1C	XB6 EAW3B1C	0.006		
		红色	XB6 EAW4J1C	XB6 EAW4B1C	0.006		
		黄色	XB6 EAW5J1C	XB6 EAW5B1C	0.006		
		蓝色	XB6 EAW6J1C	XB6 EAW6B1C	0.006		
		橙色	XB6 EAW8J1C	XB6 EAW8B1C	0.006		
		2 C/O	白色	XB6 EAW1J2C	XB6 EAW1B2C	0.006	
			绿色	XB6 EAW3J2C	XB6 EAW3B2C	0.006	
	红色		XB6 EAW4J2C	XB6 EAW4B2C	0.006		
	黄色		XB6 EAW5J2C	XB6 EAW5B2C	0.006		
	蓝色		XB6 EAW6J2C	XB6 EAW6B2C	0.006		
	橙色		XB6 EAW8J2C	XB6 EAW8B2C	0.006		
	方形 		1 C/O	白色	XB6 ECW1J1C	XB6 ECW1B1C	0.006
				绿色	XB6 ECW3J1C	XB6 ECW3B1C	0.006
		红色		XB6 ECW4J1C	XB6 ECW4B1C	0.006	
		黄色		XB6 ECW5J1C	XB6 ECW5B1C	0.006	
蓝色		XB6 ECW6J1C		XB6 ECW6B1C	0.006		
橙色		XB6 ECW8J1C		XB6 ECW8B1C	0.006		
2 C/O		白色		XB6 ECW1J2C	XB6 ECW1B2C	0.006	
		绿色		XB6 ECW3J2C	XB6 ECW3B2C	0.006	
		红色	XB6 ECW4J2C	XB6 ECW4B2C	0.006		
		黄色	XB6 ECW5J2C	XB6 ECW5B2C	0.006		
		蓝色	XB6 ECW6J2C	XB6 ECW6B2C	0.006		
		橙色	XB6 ECW8J2C	XB6 ECW8B2C	0.006		
		长方形 	1 C/O	白色	XB6 EDW1J1C	XB6 EDW1B1C	0.006
				绿色	XB6 EDW3J1C	XB6 EDW3B1C	0.006
红色				XB6 EDW4J1C	XB6 EDW4B1C	0.006	
黄色				XB6 EDW5J1C	XB6 EDW5B1C	0.006	
蓝色	XB6 EDW6J1C			XB6 EDW6B1C	0.006		
橙色	XB6 EDW8J1C			XB6 EDW8B1C	0.006		
2 C/O	白色			XB6 EDW1J2C	XB6 EDW1B2C	0.006	
	绿色			XB6 EDW3J2C	XB6 EDW3B2C	0.006	
	红色		XB6 EDW4J2C	XB6 EDW4B2C	0.006		
	黄色		XB6 EDW5J2C	XB6 EDW5B2C	0.006		
	蓝色		XB6 EDW6J2C	XB6 EDW6B2C	0.006		
	橙色		XB6 EDW8J2C	XB6 EDW8B2C	0.006		

XB6-E 系列 按钮及指示灯 Ø16mm



XB6 EAF●●●C



XB6 ECF●●●C



XB6 EDF●●●C





XB6 EAS842P



ZB6 EY7330

自锁定带灯按钮

操作头	触点类型	颜色	型号 AC/DC		重量 kg	
			带 12 V LED	带 24 V LED		
圆形 	1 C/O	白色	XB6 EAF1J1C	XB6 EAF1B1C	0.006	
		绿色	XB6 EAF3J1C	XB6 EAF3B1C	0.006	
		红色	XB6 EAF4J1C	XB6 EAF4B1C	0.006	
		黄色	XB6 EAF5J1C	XB6 EAF5B1C	0.006	
		蓝色	XB6 EAF6J1C	XB6 EAF6B1C	0.006	
		橙色	XB6 EAF8J1C	XB6 EAF8B1C	0.006	
		2 C/O	白色	XB6 EAF1J2C	XB6 EAF1B2C	0.006
	绿色	XB6 EAF3J2C	XB6 EAF3B2C	0.006		
	红色	XB6 EAF4J2C	XB6 EAF4B2C	0.006		
	黄色	XB6 EAF5J2C	XB6 EAF5B2C	0.006		
	蓝色	XB6 EAF6J2C	XB6 EAF6B2C	0.006		
	橙色	XB6 EAF8J2C	XB6 EAF8B2C	0.006		
	方形 	1 C/O	白色	XB6 ECF1J1C	XB6 ECF1B1C	0.006
			绿色	XB6 ECF3J1C	XB6 ECF3B1C	0.006
红色			XB6 ECF4J1C	XB6 ECF4B1C	0.006	
黄色			XB6 ECF5J1C	XB6 ECF5B1C	0.006	
蓝色			XB6 ECF6J1C	XB6 ECF6B1C	0.006	
橙色			XB6 ECF8J1C	XB6 ECF8B1C	0.006	
2 C/O			白色	XB6 ECF1J2C	XB6 ECF1B2C	0.006
绿色		XB6 ECF3J2C	XB6 ECF3B2C	0.006		
红色		XB6 ECF4J2C	XB6 ECF4B2C	0.006		
黄色		XB6 ECF5J2C	XB6 ECF5B2C	0.006		
蓝色		XB6 ECF6J2C	XB6 ECF6B2C	0.006		
橙色		XB6 ECF8J2C	XB6 ECF8B2C	0.006		
长方形 		1 C/O	白色	XB6 EDF1J1C	XB6 EDF1B1C	0.006
			绿色	XB6 EDF3J1C	XB6 EDF3B1C	0.006
	红色		XB6 EDF4J1C	XB6 EDF4B1C	0.006	
	黄色		XB6 EDF5J1C	XB6 EDF5B1C	0.006	
	蓝色		XB6 EDF6J1C	XB6 EDF6B1C	0.006	
	橙色		XB6 EDF8J1C	XB6 EDF8B1C	0.006	
	2 C/O		白色	XB6 EDF1J2C	XB6 EDF1B2C	0.006
	绿色	XB6 EDF3J2C	XB6 EDF3B2C	0.006		
	红色	XB6 EDF4J2C	XB6 EDF4B2C	0.006		
	黄色	XB6 EDF5J2C	XB6 EDF5B2C	0.006		
	蓝色	XB6 EDF6J2C	XB6 EDF6B2C	0.006		
	橙色	XB6 EDF8J2C	XB6 EDF8B2C	0.006		

急停蘑菇头按钮

操作头	操作类型	接触类型	型号	操作头
圆形, Ø 24 mm	触发动作, 转动释放	2 N/C	XB6 EAS842P	圆形, Ø 24 mm

急停蘑菇头按钮圆形标牌

直径 mm	颜色	制于黄色背景上	型号	重量 kg
24	黄色	急停	ZB6 EY7330	0.001

XB6-E 系列 按钮及指示灯 Ø16mm



标准手柄的选择开关和钥匙开关

操作头	接触类型	位置数量 和类型	型号	重量 kg	
圆形	标准黑手柄 	1 C/O	2 stay put 	XB6 EAD221C	0.010
		2 C/O	2 stay put 	XB6 EAD222C	0.010
		2 C/O	3 stay put 	XB6 EAD232C	0.010
	钥匙 (1) 	1 C/O	2 stay put 	XB6 EAG221C	0.020
		2 C/O	2 stay put 	XB6 EAG222C	0.020
		2 C/O	3 stay put 	XB6 EAG232C	0.020
方形	标准黑手柄 	1 C/O	2 stay put 	XB6 ECD221C	0.010
		2 C/O	2 stay put 	XB6 ECD222C	0.010
		2 C/O	3 stay put 	XB6 ECD232C	0.010
	钥匙 (1) 	1 C/O	2 stay put 	XB6 ECG221C	0.020
		2 C/O	2 stay put 	XB6 ECG222C	0.020
		2 C/O	3 stay put 	XB6 ECG232C	0.020
长方形	标准黑手柄 	1 C/O	2 stay put 	XB6 EDD221C	0.010
		2 C/O	2 stay put 	XB6 EDD222C	0.010
		2 C/O	3 stay put 	XB6 EDD232C	0.010
	钥匙 (1) 	1 C/O	2 stay put 	XB6 EDG221C	0.020
		2 C/O	2 stay put 	XB6 EDG222C	0.020
		2 C/O	3 stay put 	XB6 EDG232C	0.020

备注：钥匙 n°132，任何位置返回。产品提供 2 个钥匙。

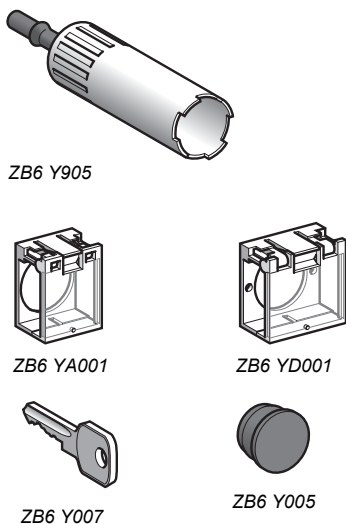

附件及备件说明

描述	用途	订货量	单元型号	重量 kg
环型扳手	安装产品时用来 拧紧塑料环锁	2	ZB6 Y905	0.006
开关防护罩	用于圆形或方形 按钮	1	ZB6 YA001	0.003
开关防护罩	用于长方形按钮	1	ZB6 YD001	0.003
	防止误操作			
孔塞	-	10	ZB6 Y005	0.001
钥匙 n°132	钥匙开关	2	ZB6 Y007	0.006

XB6-E 系列 按钮及指示灯 Ø16mm

开孔尺寸

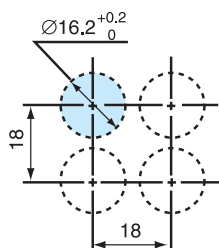

圆形、方形

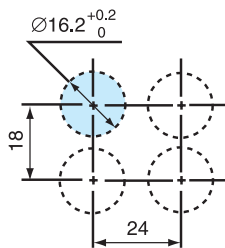

长方形

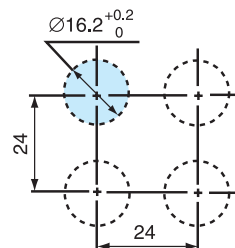

蘑菇形

外形尺寸 (适用于按钮、指示灯、带灯按钮)

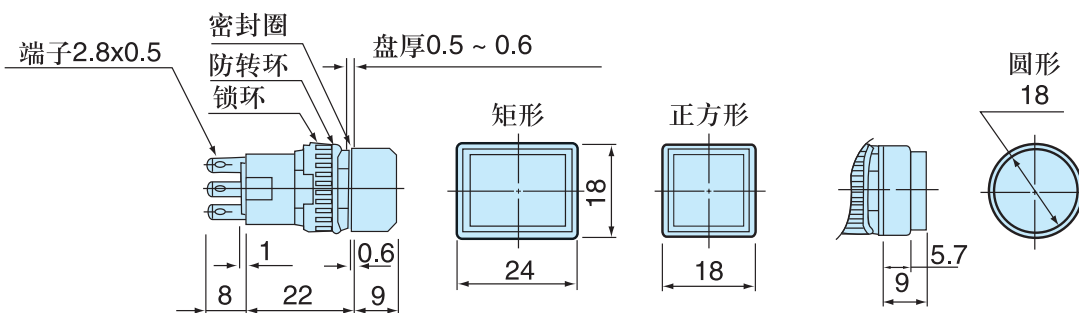

外形尺寸 (适用于选择开关)

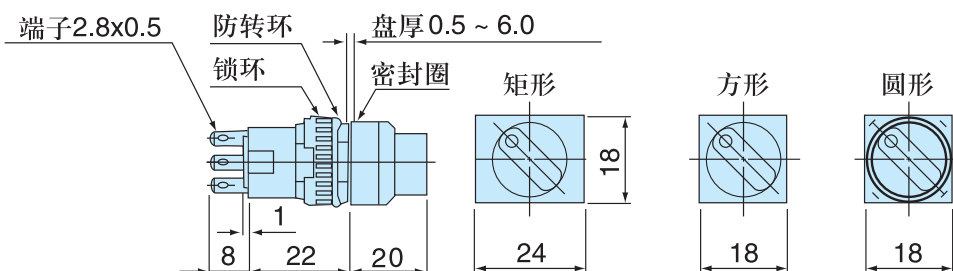

外形尺寸 (适用于钥匙开关)

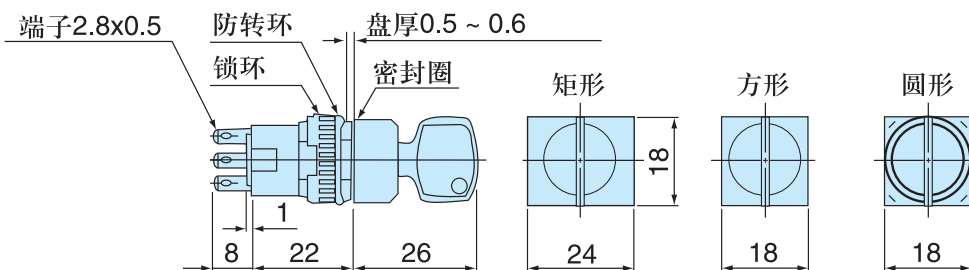

外形尺寸 (适用于蘑菇形开关)

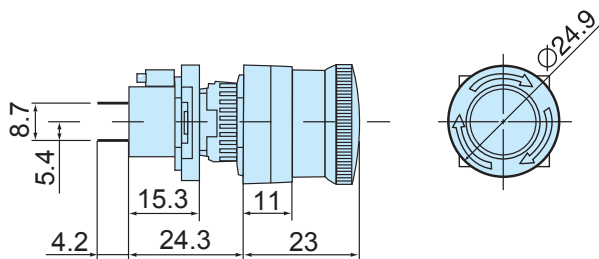

备注：所有尺寸以mm计

SANPUM

为高端制造业提供一流的工业产品

SANPUM

深圳市三浦贸易有限公司

地址：深圳市南山区南海大道海王大厦A座19E

电话：86-755-23881000

传真：86-755-23881777

邮箱：info@sanpum.com



4008 824 824
WWW.SANPUM.COM