

外啮合齿轮泵
AZPN

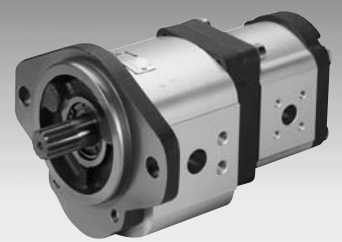

AZPN-...

定量泵
 $V = 20 \dots 36 \text{ cm}^3/\text{rev}$

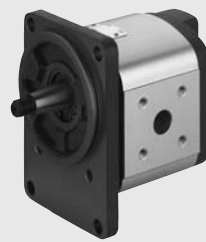

目录

目录	
概述	
产品概况	
订货代码：单级泵	
订货代码：组合泵	
传动轴	
前盖	
管路油口	
齿轮泵，带集成式控制阀	
泵的设计计算	
性能曲线	
噪音曲线	
规格	
传动系的布置	
组合齿轮泵	
尺寸	
配件	
维修零部件	
调试注意事项	
订货代码	

特点

页号	
2	- 公称压力 250 bar
3	- 采用滑动轴承，适合重负荷应用
4	- 传动轴符合 ISO 或 SAE 要求
5	- 可以实现多台泵的组合
6	- 管路油口：采用连接法兰
6	- 通过大规模生产，实现持续的高质量
6	- 可提供多种配置变型
7	
8	
8	
9	
11	
12	
13	
15	
16	
21	
22	
23	
24	

概述

目前可提供的力士乐外啮合齿轮泵，包括：四个系列（B、F、N 和 G）的标准齿轮泵，以及三个系列（S、T 和 U）的静音齿轮泵；其中，排量按不同的齿宽进行分级。通过法兰、轴和阀的不同布置、以及多级泵的各种组合方式，还可得到其它配置变型。

结构

这款外啮合齿轮泵，主要由支撑在轴承衬套或轴承（取决于不同的系列）上的一对齿轮、以及配备前盖和后盖的泵壳组成。传动轴从泵的前盖向外伸出，并通过轴密封圈加以密封。轴承上的这些支承力，则由专用的轴承衬套所吸收；由于滑动轴承具有足够的弹性力，因而形成了面接触，而不是线接触的方式。由于这样，因而还确保了泵的出色耐磨性——尤其是在低速运行时。这对齿轮分别有12个齿，从而可保持齿轮泵产生最低限度的流量脉动和噪音。

内部密封是通过补偿力实现的，这些力与输出压力成正比。利用这种补偿方式，就能确保实现最优的效率。这些轴承为间隙（也即介于输送高压油液的轮齿之间）的末端提供密封功能。通过对轴承衬套的后部输入工作压力，就可以控制介于轮齿与轴承之间的密封区域。这些专用密封件，构成了这一区域的边界。对于轮齿顶部的这些径向间隙，则通过将齿轮推向泵壳的内部作用力而实现密封。

齿轮泵的轴向补偿

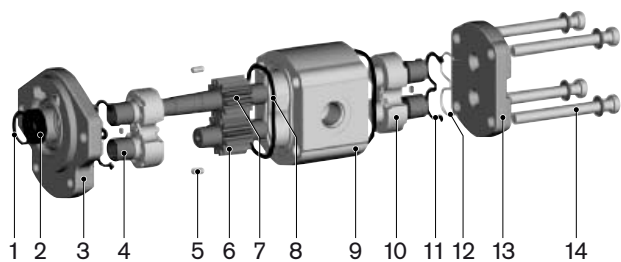
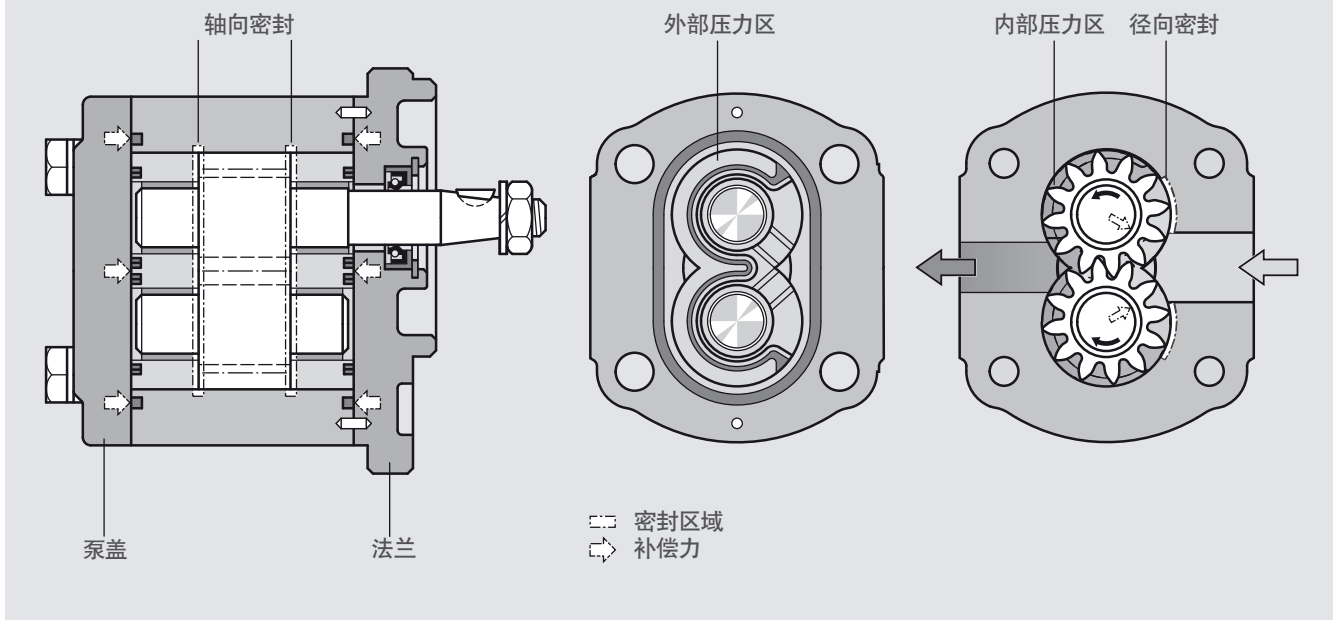

- 1 固定环
- 2 轴密封圈
- 3 前盖
- 4 滑动轴承
- 5 定心销
- 6 齿轮
- 7 齿轮（摩擦）

- 8 泵壳密封件
- 9 泵壳
- 10 轴承
- 11 轴向区域密封件
- 12 支架
- 13 端盖
- 14 固定螺钉

“N 系列” 标准型齿轮泵概览

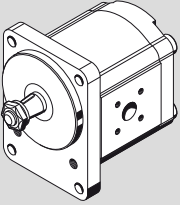
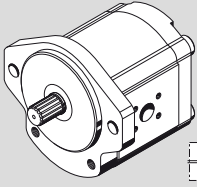
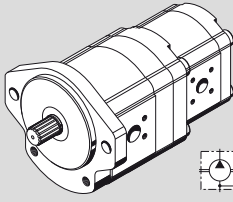
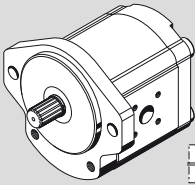
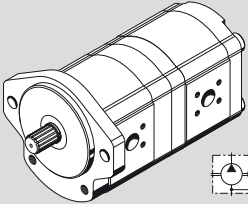
型式	页号	型式	页号	型式	页号
	16		18		20
	17		19		

AZ 配置工具,

有了AZ 配置工具, 就能以方便、用户友好的方式帮助你配置每一台外啮合设备。你只需规定自己的要求: 从泵的排量、旋转方向、传动轴、连接法兰, 一直到必要的后盖。一旦你的配置早已存在, 你就会立即收到一张项目图纸 (PDF 格式); 一旦需要, 你还会收到配置后的外啮合设备的价格。



有了 AZ 配置工具, 就能以方便、用户友好的方式帮助你配置每一台外啮合设备。通过菜单引导的方式, 只需输入项目规划的各种数据即可。

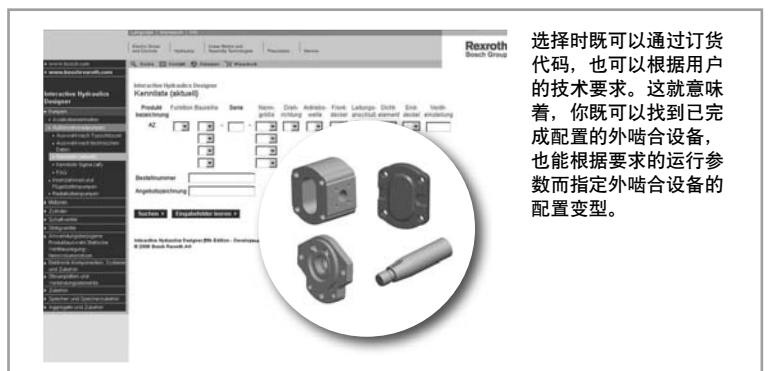









选择时既可以通过订货代码, 也可以根据用户的技术要求。这就意味着, 你既可以找到已完成配置的外啮合设备, 也能根据要求的运行参数而指定外啮合设备的配置变型。



如果您所选定的外啮合设备已得到发布, 您就会收到相关的部件号、订货代码和一份详细的安装图纸。如果目前没有你的特定配置, 则请您将规格资料发送给力士乐; 这样在不久之后, 我们的一位员工就会与您取得联系。

订货代码

























外啮合设备, 单级泵, 标准型

AZ	P	N	-	x	x	-	020	R	C	B	20	M	B	18009	S xxxx
<p>功能</p> <p>P = 泵</p> <p>系列</p> <p>1 = 泵壳宽度 92 mm 2 = 泵壳宽度 110 mm</p> <p>型式</p> <p>1 = 经磷酸盐处理, 销轴连接 2 = 经铬酸盐处理, 销轴连接</p> <p>泵的大小, N 系列</p> <p>020 = 20.0 cm³/rev 022 = 22.5 cm³/rev 025 = 25.0 cm³/rev 028 = 28.0 cm³/rev 032 = 32.0 cm³/rev 036 = 36.0 cm³/rev</p> <p>旋转方向</p> <p>R = 顺时针 L = 逆时针</p> <p>*) 第16 - 21 页中所示的一些特殊设计, 并未包含在订货代码的说明示例之中。</p>															<p>特殊设计 *)</p>
<p>阀的调节</p> <p>200 xx = PRV 200 bar xxx 11 = FCV 11 l/min 18009 = PRV + FCV 180 bar, 9 l/min</p>															
<p>后盖</p> <p>B = 标准 D = PRV 内部残余流量 E = FCV 外部残余流量 S = FCV 内部残余流量 V = PRV + FCV</p>															
<p>密封件</p> <p>M = NBR K = NBR, 轴密封圈使用 FKM</p>															
传动轴							前盖							管路油口	
<p>合适的泵盖</p> <p>C 锥形键槽轴 1:5  B</p> <p>N 两面卡钳  M</p> <p>D 花键轴 SAE J 744 22-4 13T  C</p> <p>P 花键轴 SAE J 744 19-4 11T  C</p>							<p>B 方形法兰 定心直径 Ø 100 mm </p> <p>C SAE J 744 101-2 B 2-螺栓法兰 Ø 101.6 mm </p> <p>M 2-螺栓安装 定心直径 Ø 52 mm 带有密封圈 </p>							<p>07 方形法兰 SAE 公制螺纹 </p> <p>20 矩形法兰 </p>	

注意: 并非所有的变型产品, 都可以通过订货代码来加以选择!

订货代码

外啮合设备, 单级泵, 标准型

AZ	P	NNFF	-	x	x	-	032/022/016/005	R	C	B	20	20	20	20	K	B
功能 P = 泵 系列 B = 1.0... 7.1 cm ³ /rev S = 4.0...28.0 cm ³ /rev F = 4.0...28.0 cm ³ /rev N = 20.0...36.0 cm ³ /rev G = 22.5...56.0 cm ³ /rev 系列, 与泵的截面 1 有关 1 = 泵壳宽度 92 mm 2 = 泵壳宽度 110 mm 型式, 与泵的截面 1 有关 1 = 经磷酸盐处理, 销轴连接 2 = 经铬酸盐处理, 销轴连接 泵的大小 对应于每一个系列 旋转方向 R = 顺时针 L = 逆时针							后盖 与最后一个泵的截面相关 B = 标准 密封件 M = NBR P = FKM K = NBR, 轴密封圈使用FKM 与泵截面 1 相关的轴密封									
传动轴对应于泵的部件 1							前盖对应于泵的部件 1				管路油口泵的每一个部件					
B 系列 : 合适的 前盖 H 锥形键槽轴, 1:8  O							O 方形法兰 定心直径 \varnothing 25.38 mm				02 公制螺纹 DIN 3852 T1 					
F 系列, S 系列 : C 锥形键槽轴, 1:5  B H 锥形键槽轴, 1:8  O R 花键轴 SAE J 744 16-4 9T  R							B 方形法兰 定心直径 \varnothing 80 mm  O 方形法兰 定心直径 \varnothing 36.47 mm  R SAE J 744 82-2 A 定心直径 \varnothing 82.55 mm 2 螺栓安装 				20 矩形法兰 					
N 系列, T 系列 : C 锥形键槽轴, 1:5  B D 花键轴 SAE J 744 22-4 13T  C N 两面卡钳  M							B 方形法兰 定心直径 \varnothing 100 mm  C SAE J 744 101-2 B 定心直径 \varnothing 101.6 mm 2 螺栓安装  M 定心直径 带有密封圈 				07 方形法兰 SAE 公制螺纹  20 矩形法兰 					
G 系列, U 系列 : C 锥形键槽轴, 1:5  B D 花键轴 SAE J 744 22-4 13T  C H 锥形键槽轴, 1:8  O							B 方形法兰 定心直径 \varnothing 105 mm  C SAE J 744 101-2 B 定心直径 \varnothing 101.6 mm 2 螺栓安装  O 方形法兰 定心直径 \varnothing 50.78 mm 				07 方形法兰 SAE 公制螺纹  20 矩形法兰 					

注意：并非所有的变型产品，都可以通过订货代码来加以选择！

传动轴

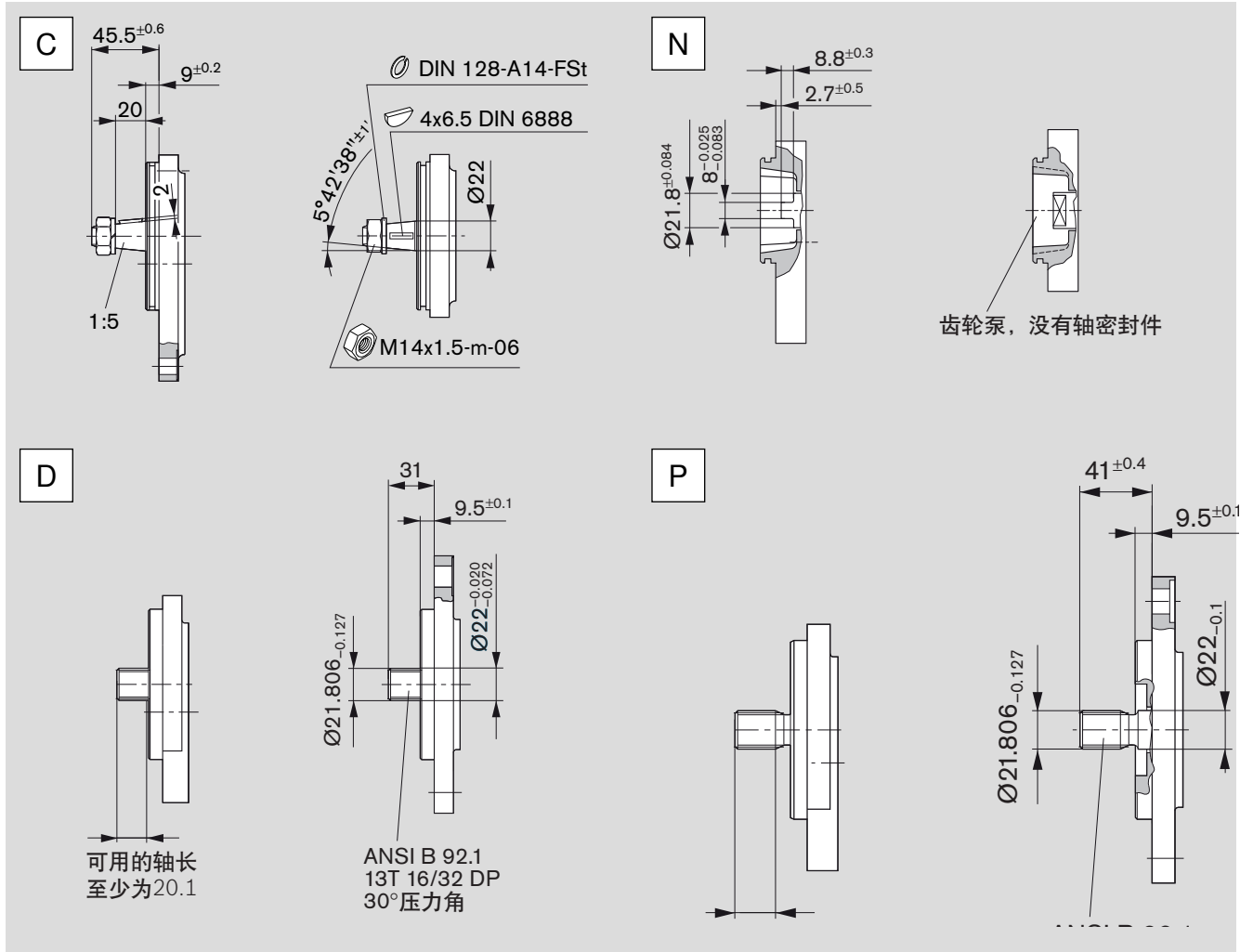

前盖

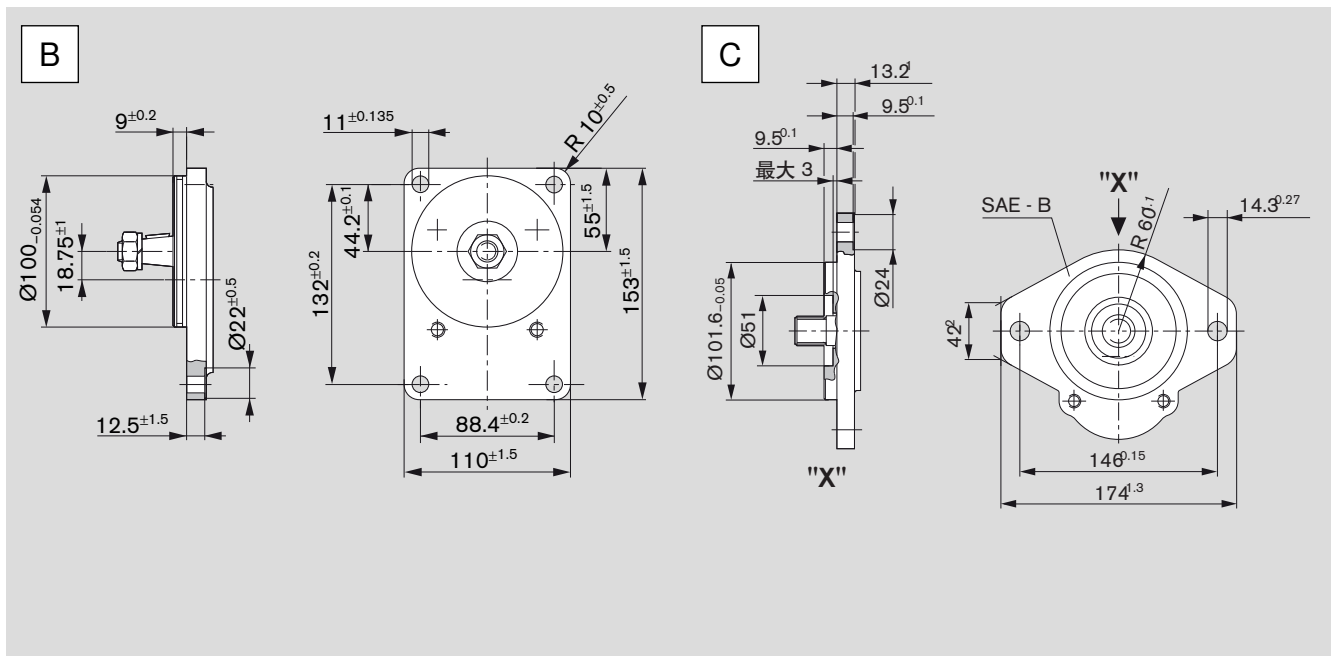

前盖 (续)

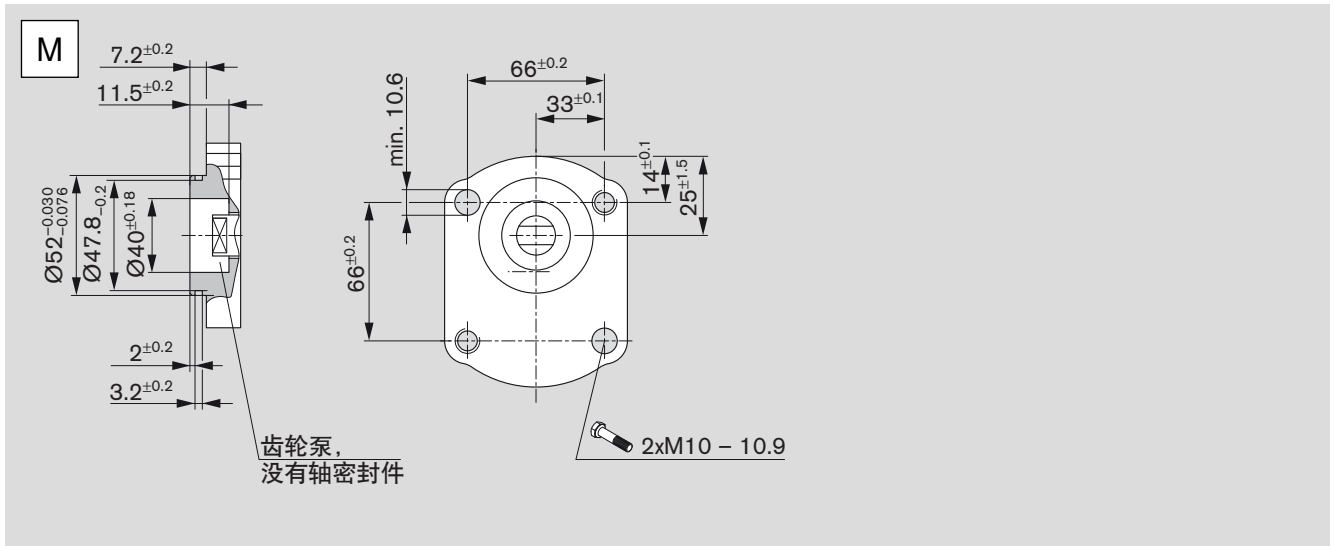

管路油口

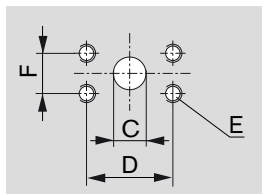

07 方形法兰 SAE, 公制螺纹

订货代码	泵的大小	压力侧				吸油侧			
		C	D	E	F	C	D	E	F
07	20 cm ³	18	47.6	M10	22.2	18	47.6	M10	22.2
	22.5...36 cm ³								

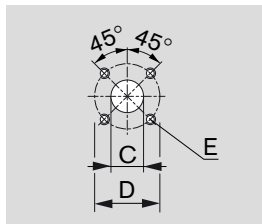

20 矩形法兰

订货代码	泵的大小	压力侧			吸油侧		
		C	D	E	C	D	E
20	20...36 cm ³	18	55	M8 深度 13	26	55	M8 深度 13

齿轮泵， 带集成式控制阀

为减少外部管路，可以将流量控制阀或溢流阀组合到齿轮泵的泵盖之中。这种结构的典型应用，就是动力转向系统中的液压供油。齿轮泵输出恒定的流量，并与驱动转速无关。多余的流量既可经内部油路回到吸油口，也通过外部管道输送给其它设备。

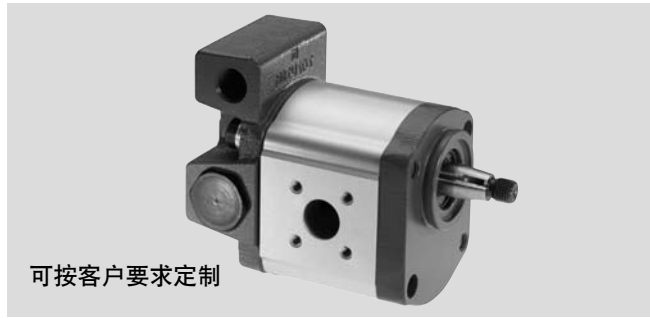

可按客户要求定制

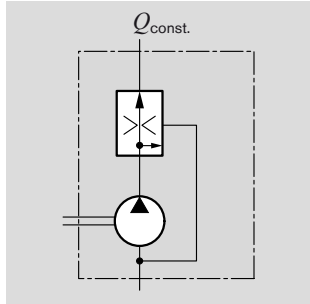

三通流量控制阀
多余的流量回到吸油管路

$$Q_{const.} = 2...30 \text{ l/min}$$

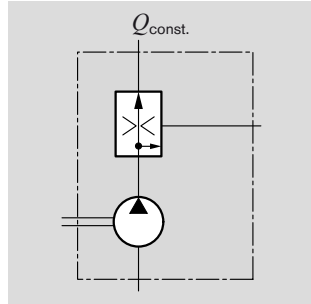

三通流量控制阀
过剩的流量经外部排出；可承载

$$Q_{const.} = 2...30 \text{ l/min}$$

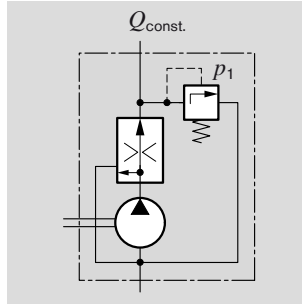

三通流量控制阀，带有溢流阀
多余的流量回到吸油管路

$$Q_{const.} = 2...30 \text{ l/min}$$

$$p_1 = 100...180 \text{ bar}$$

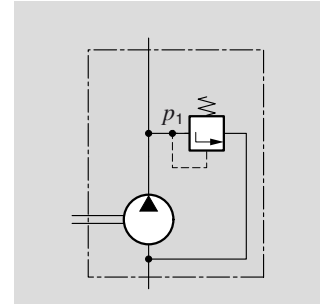

溢流阀
排出的油液回到吸油管路

$$p_1 = 5...250 \text{ bar}$$

订货代码

S	xxx17
---	-------

E	xxx12
---	-------

V	15011
---	-------

D	180xx
---	-------

泵的设计计算

泵的设计计算依据以下参数：

- V [cm³/rev] 排量
- Q [l/min] 流量
- p [bar] 压力
- M [Nm] 驱动扭矩
- n [rev/min] 驱动转速
- P [kW] 驱动功率

此外，还需要计算各种不同的效率值，比如：

- η_v 容积效率
- η_{hm} 液压-机械效率
- η_t 总效率

通过这些公式，描述了各种不同变量之间的关系。

其中还包含一些换算系数，以便将这些参数转变为实际情况下经常遇到的一些数据单位。

提醒：关于选择近似数据时常用的一些曲线，可参见以下各页。

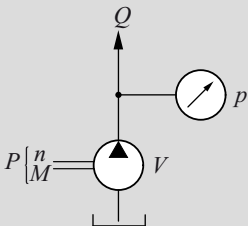

$$Q = V \cdot n \cdot \eta_v \cdot 10^{-5}$$

$$p = \frac{M \cdot \eta_{hm}}{1.59 \cdot V}$$

$$P = \frac{p \cdot Q}{6 \cdot \eta_t}$$

$$V = \frac{Q}{n \cdot \eta_v} \cdot 10^5$$

$$V = \frac{M \cdot \eta_{hm}}{159 \cdot p}$$

$$Q = \frac{6 \cdot P \cdot \eta_t}{p}$$

$$n = \frac{Q}{V \cdot \eta_v} \cdot 10^5$$

$$M = \frac{1.59 \cdot V \cdot p}{\eta_{hm}}$$

$$p = \frac{6 \cdot P \cdot \eta_t}{Q}$$

[%]

n — η_v —> Q V [cm³/rev] Q [l/min] p [bar] 提醒： η [%] 比如 95 [%]

M — η_{hm} —> P

— η_t —> p · Q n [rev/min] P [kW] M [Nm]

性能曲线

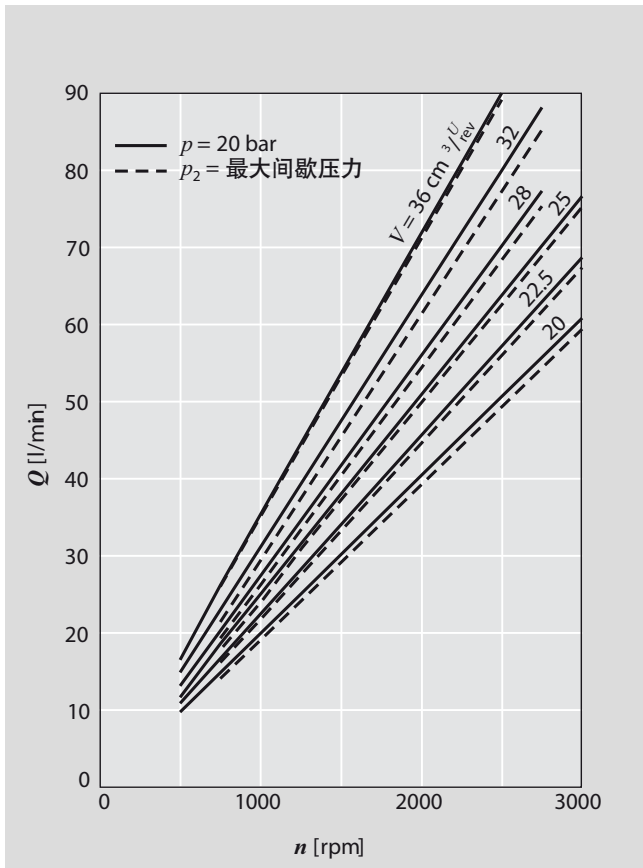

$v = 35 \text{ mm}^2/\text{s}, \vartheta = 50 \text{ }^\circ\text{C}$

$Q = f(n, V)$ 包括 η_v
 $P = f(n, p)$ — incl. η_t
 $M = f(n, p)$ - - - incl. η_{hm}

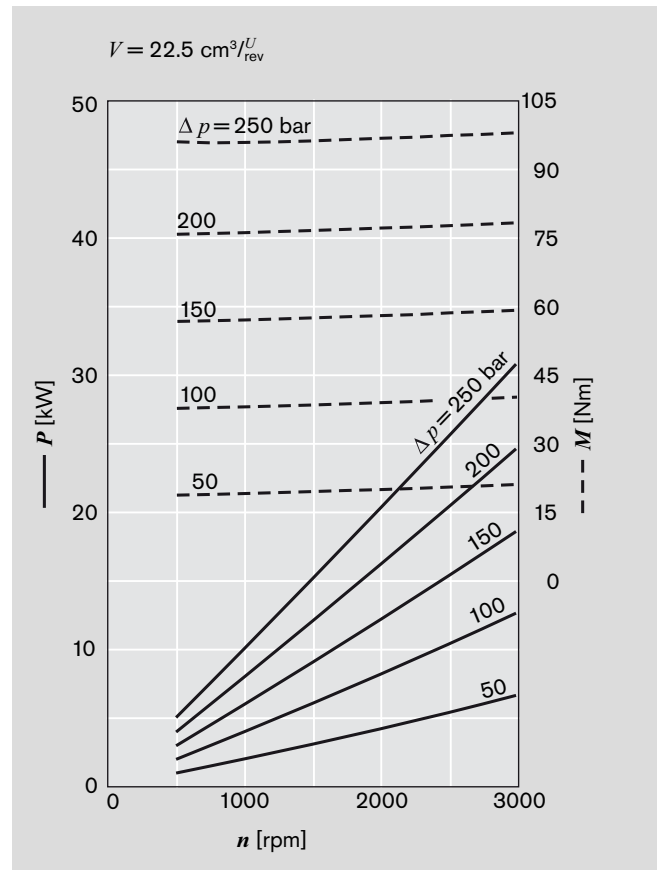
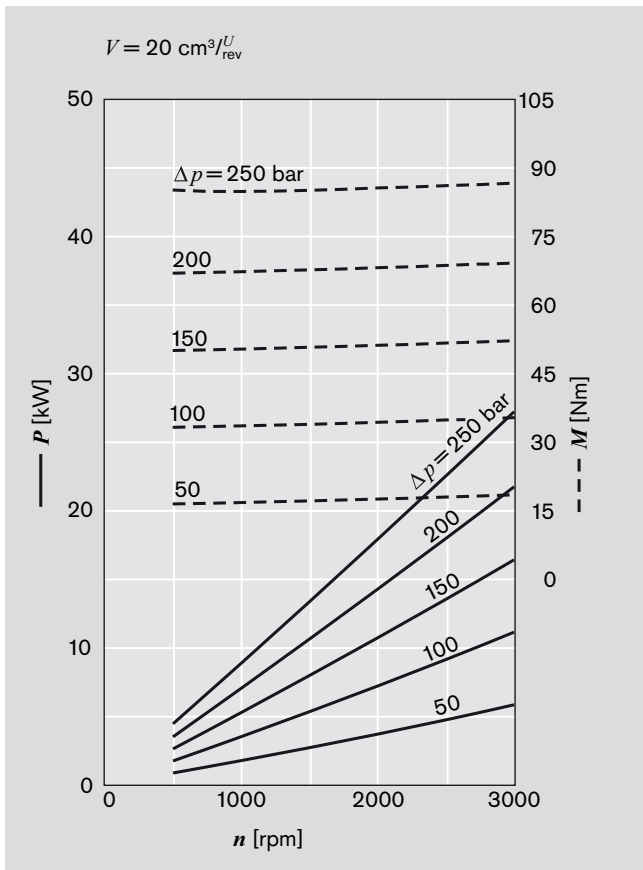

性能曲线 (续)

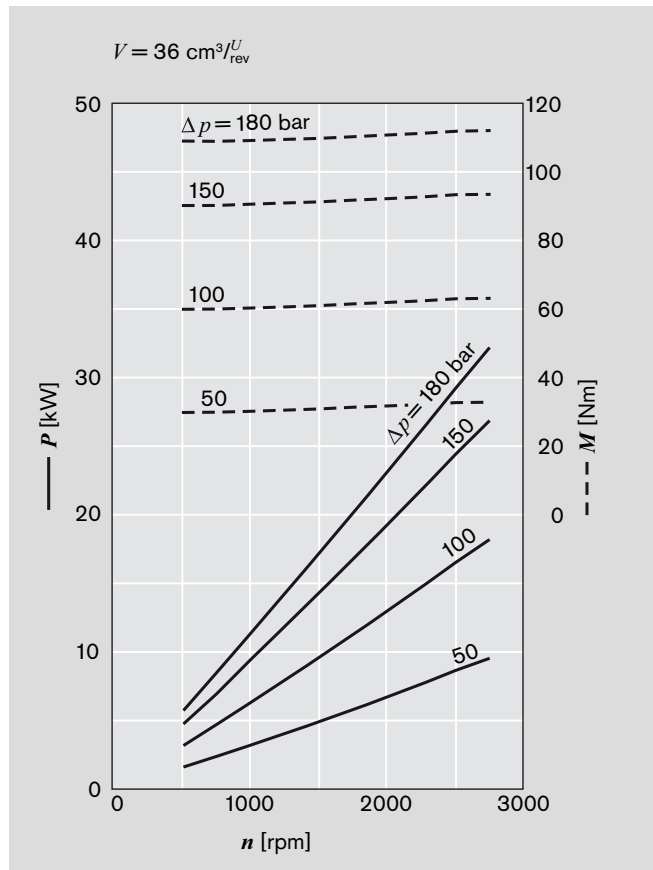
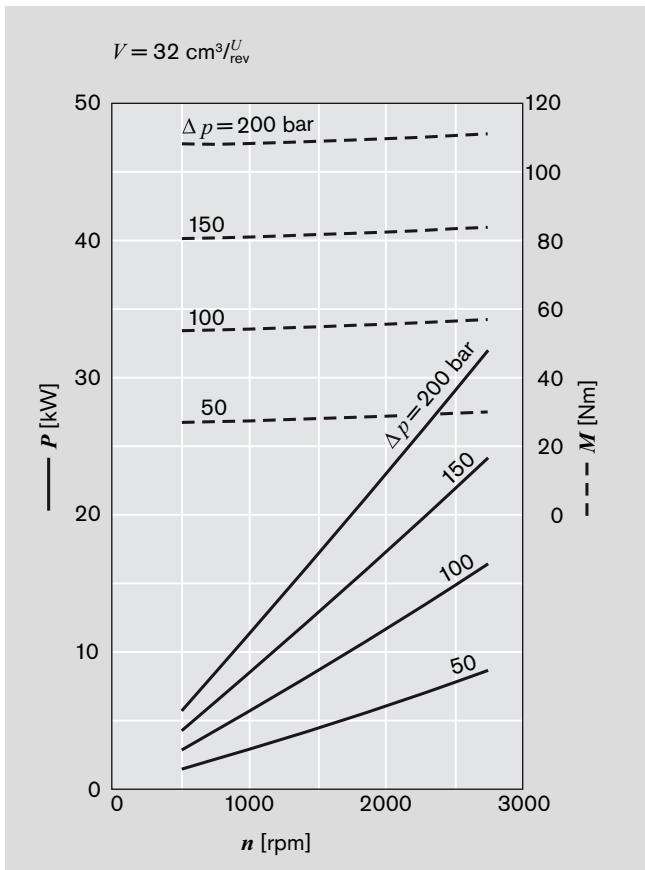
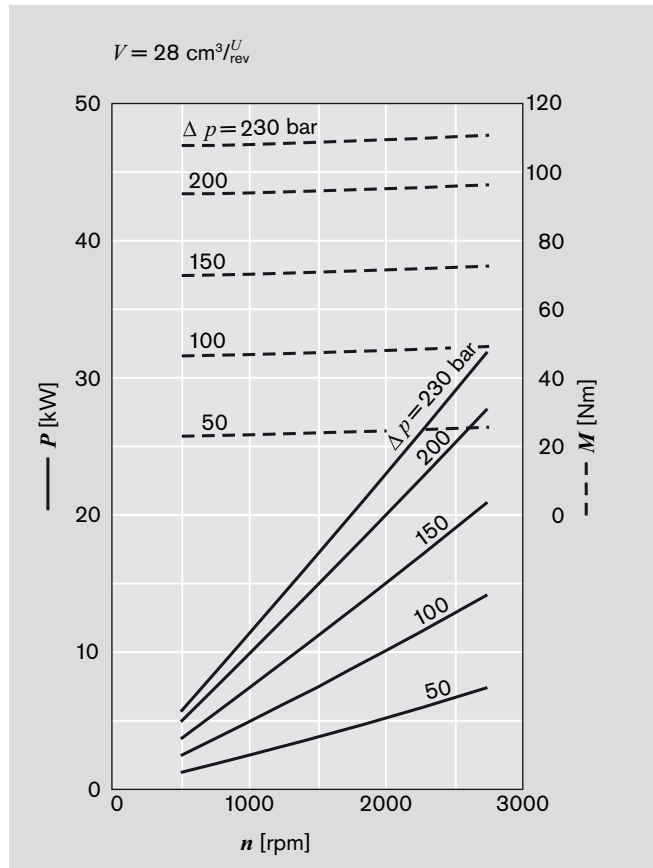
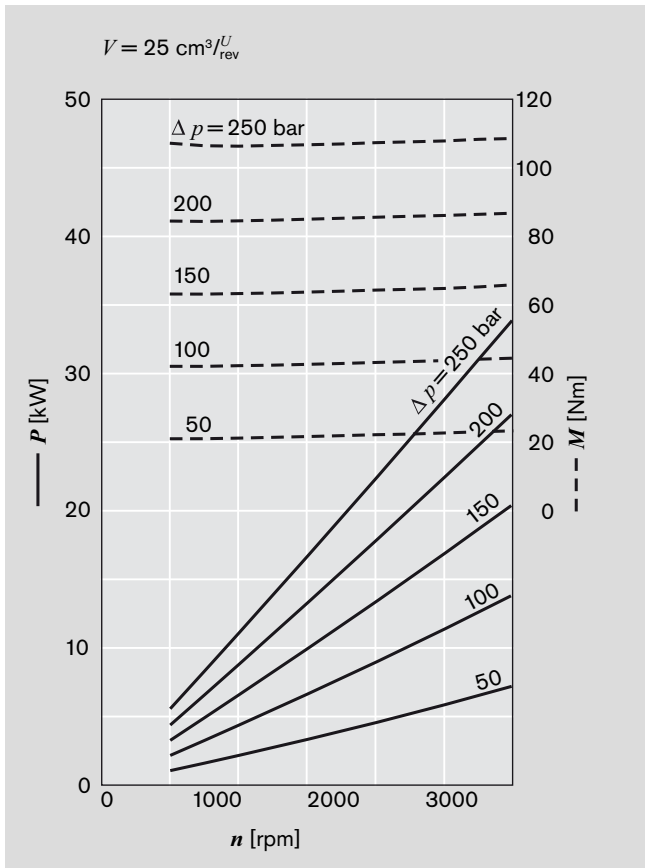

噪音曲线

噪音等级取决于转速和压力范围；这个压力范围介于10 bar和压力值 p_2 （参见第12/13 页的规格表）之间。

油液数据： $v = 32 \text{ mm}^2/\text{s}$, $\vartheta = 50 \text{ }^\circ\text{C}$ 。

对于从吸声测量室测得的噪音值进行计算而得到的声音压力等级，符合 DIN 45635 第 26 章的要求。

测量传感器与液压泵之间的距离：1 米。

这些都是相关型号液压泵的典型特性值。

它们描述了由液压泵单独发出的空气载声。

这里，并没有考虑环境方面的影响（安装现场，管道布置，以及其它系统元件）。

这里的每一个数值，分别针对一台单级液压泵。

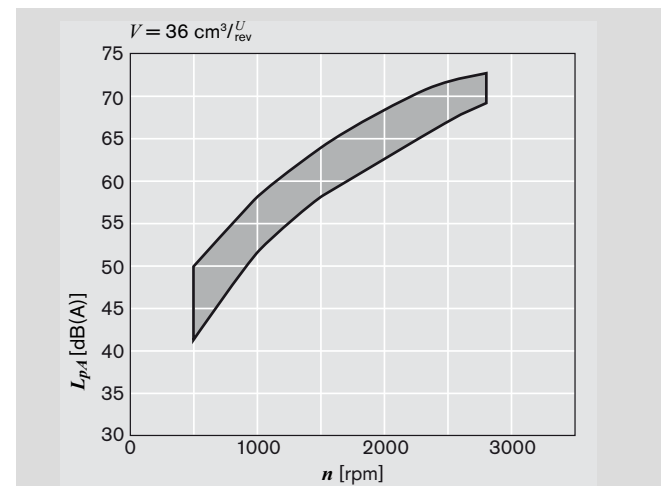
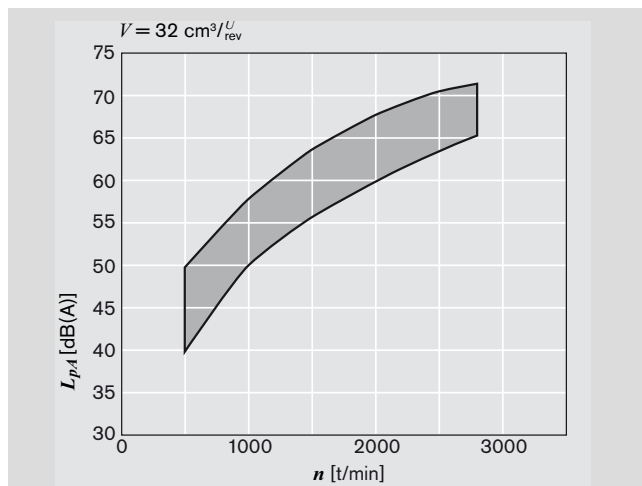
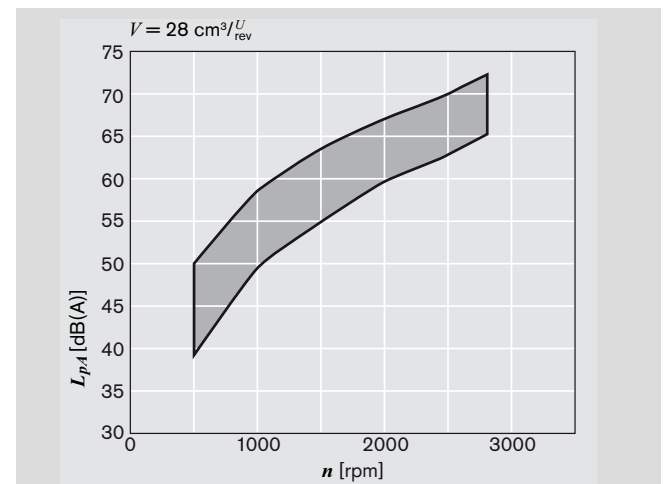
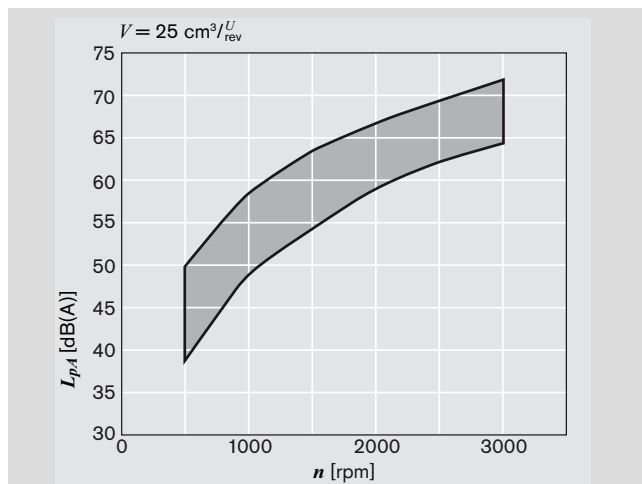
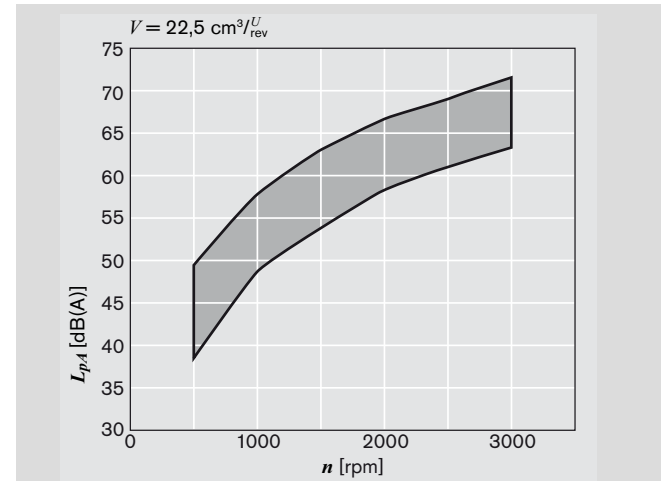
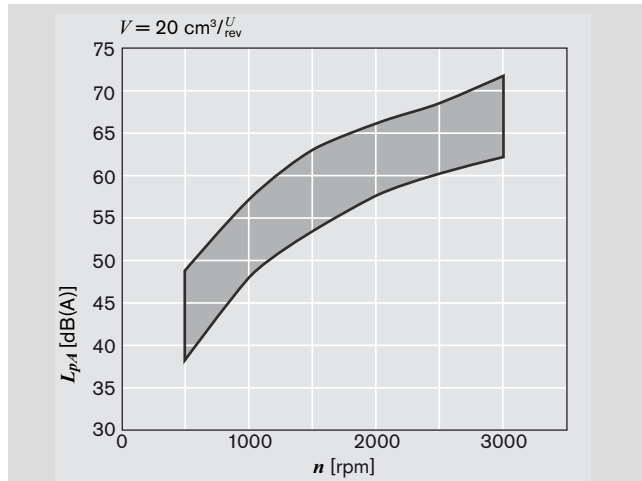

规格

概述	
结构	外啮合齿轮泵
安装	法兰或带有套管的贯穿螺栓
管路油口	法兰
旋转方向 (从轴的视点看)	顺时针或逆时针, 只能以图示的旋转方向驱动这台液压泵
安装位置	任何部位
轴上的负载	径向和轴向力, 待咨询后确定
环境温度范围	-30 °C...+80 °C 使用NBR 密封件 -20 °C...+110 °C 使用FKM 密封件
液压油	- 矿物油应当符合 DIN 51 524, 1-3 ; 然而在更高的负载条件下, 至少应采用符合推荐的 DIN 51 524 章节 2 的HLP 液压流体 ; - 符合RC 07075 要求 ; - 经过咨询, 可以采用其它的工作流体
粘度	12...800 mm ² /s 允许的范围 20...100 mm ² /s 推荐的范围 ...2000 mm ² /s 泵的起动机所允许的范围
液压油温度范围	-30 °C...+80 °C -20 °C...+110 °C 使用FKM 密封件
过滤 ***)	洁净度等级至少达到 20/18/15, 符合 ISO 4406 (1999)

*) NBR = Perbunan®

**) FKM = Viton®

***) 在使用反作用不容忽视的控制系统或装置时 (例如转向与制动阀), 所选的油液过滤类型必须与这些装置或系统的灵敏度相适应。

必须切实遵循整套系统相关联的安全性要求。

如果应用系统需要实现数量巨大的负载周期, 请咨询我们的技术部门。

旋转方向的定义

始终以传动轴的视点观察。

提醒: 在尺寸图纸上, 总是显示顺时针转向的液压泵。对于逆时针旋转的液压泵, 其传动轴的位置、以及吸油口和压力油口的位置都不相同。

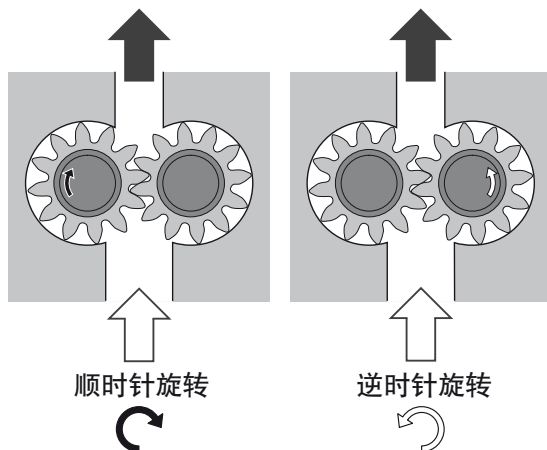

压力的定义

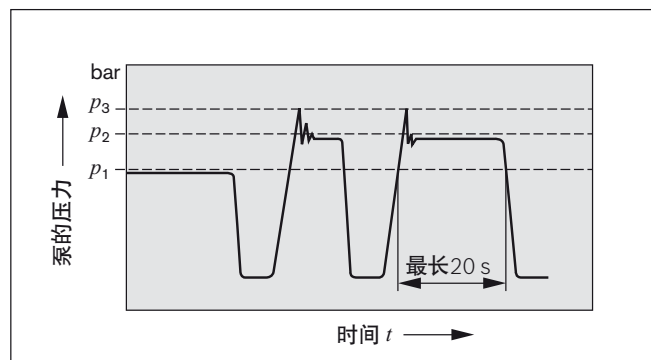

p_1 最高连续压力

p_2 最高间歇压力

p_3 最高峰值压力

AZPN-1x

排量	V	cm ³ /rev	20	22.5	25	28	32	36
吸油压力	p_e	0.7...3 (绝对), 使用串联泵 $p_e(p_2) = \text{最大 } 0.5 p_e(p_1)$						
最高连续压	p_1	bar	230	230	230	210	180	160
最高间歇压力	p_2		250	250	250	230	200	180
最高峰值压力	p_3		270	270	270	250	220	200
在以下压力时的最低转速	< 100	rpm	500	500	500	500	500	500
12 mm ² /s	100...180		600	600	600	600	600	600
180... p_2			800	800	800	800	800	800
25 mm ² /s	p_2		500	500	500	400	400	400
在以下压力时的最高转速	p_2		3000	3000	3000	2800	2800	2800

AZPN-2x (仅按客户要求定制)

排量	V	cm ³ /rev	20	22.5	25	28	32	36
吸油压力	p_e	bar	0.7...3 (绝对), 使用串联泵 $p_e (p_2) = \text{最大. } 0.5 p_e (p_1)$					
最高连续压力	p_1		250	250	250	230	210	180
最高间歇压力	p_2		280	280	280	260	240	210
最高峰值压力	p_3		300	300	300	280	260	230
在以下压力时的最低转速	<100	rpm	500	500	500	500	500	500
12 mm ² /s	100...180		600	600	600	600	600	600
	180... p_2		800	800	800	800	800	800
25 mm ² /s	p_2		500	500	500	500	500	500
在以下压力时的最高转速	p_2		3000	3000	3000	2800	2800	2800

传动系的布置

1. 弹性联轴器

在这种轴联轴合方式下, 不得向液压泵传递任何径向力或轴向力。

泵轴套管的最大径向跳动值为 0.2mm。

参见联轴器厂商提供的安装操作规程, 以详细了解轴向最大许可的偏差。

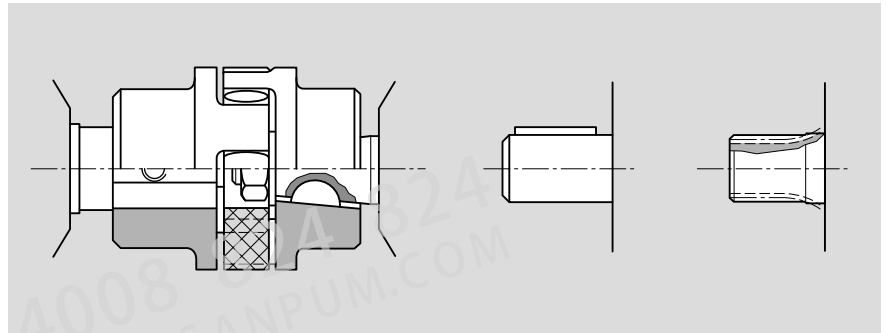

2. 联轴套管

用于DIN 或 SAE花键轴上。

提醒: 无论是在泵轴还是联轴套管上, 都不得有径向或轴向力的作用。这种联轴套管在轴向必须能移动自如。泵轴与传动轴之间的距离, 必须为 2^{+1} 。需要采用油浴或油雾润滑。

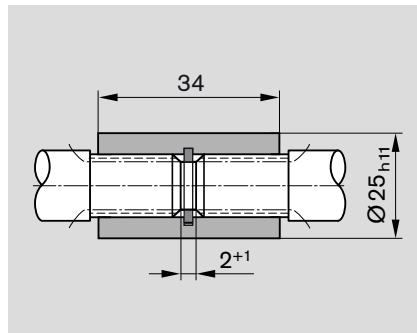

花键轴剖面	订货代码	$M_{\text{最大}}$ [Nm]
SAE-B 13 齿	D	300
SAE-C 11 齿	P	n. n.

3. 带柄托的传动轴

通过这种传动轴，液压泵可以紧密联轴电机、或内燃机与齿轮减速器等。泵的传动轴有一个专用的柄托和驱动器[Ⓒ]（没有包含在供货内容中）。

这里，没有采用轴密封。

推荐的驱动端和密封件的布置与尺寸如下。

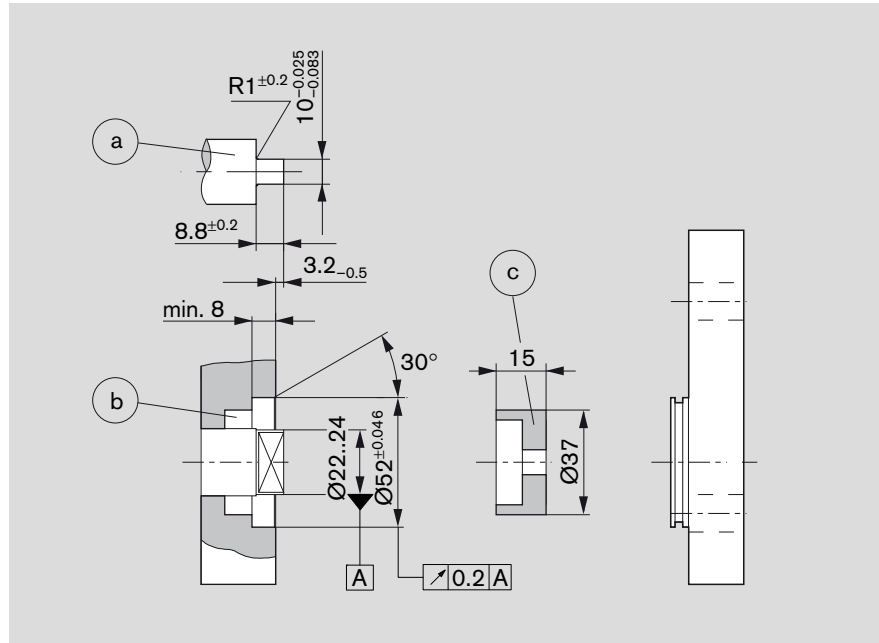

Ⓐ 传动轴

泵壳硬化钢 DIN 17210

比如 20 MnCrS 5

泵壳硬化层，深1.0；HRA 83±2

针对密封圈的接触面而进行了无膛线研磨， $R_t \# 4\mu m$

Ⓑ 轴的径向密封

采用涂覆橡胶的密封件(参见 DIN 3760，AS 型；或采用双层唇缘密封圈)。

切削一个 15° 的斜角，或者在安装轴密封圈时使用护套。

M_{max} [Nm]	V [cm ³ /rev]	p_{max} [bar]
95	20	270
	22.5	240
	25	220
	28	190
	32	170
	36	150

4. 不具外部轴承的 V 形皮带和直齿轮或螺旋齿的齿轮驱动

请求使用 V 形皮带或齿轮传动时，请提交该应用的详细信息（尤其是尺寸 a、 d_m 、 d_w 和角度 α ），以便我们日后评价。对于螺旋齿齿轮驱动，还需要螺旋角度 β 的详细信息。

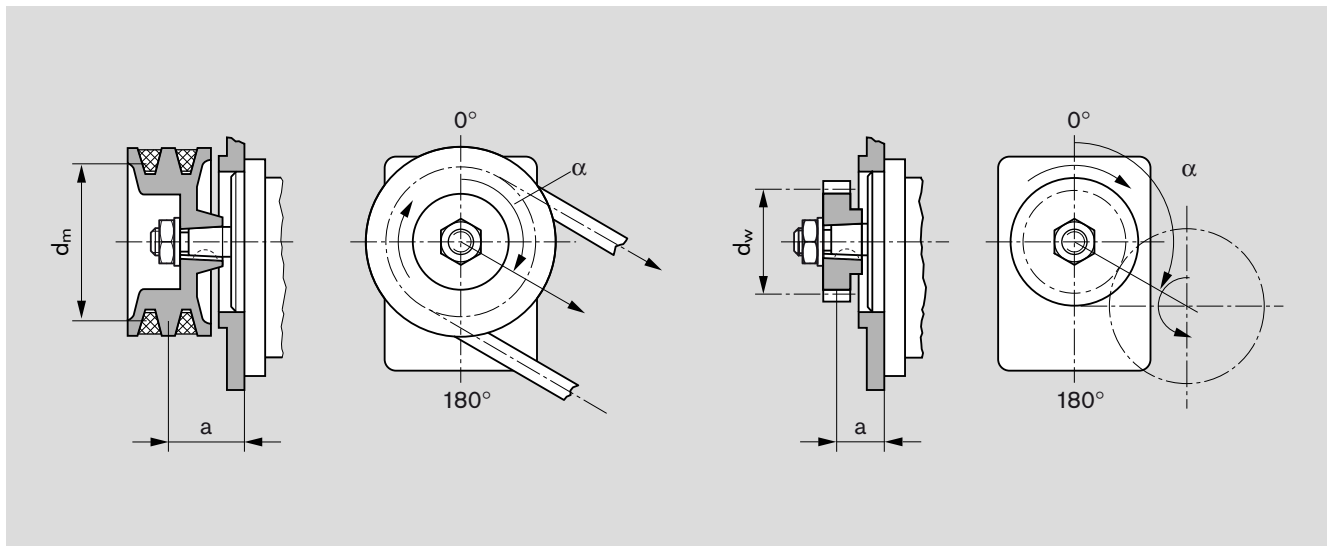

组合齿轮泵

这种齿轮泵非常适合多泵组合的布置方式，一级泵的传动轴延伸到二级泵、甚至三级泵；联轴器安装在每一对液压泵之间。

多数情况下，每一台泵与相邻泵都相互隔离，也即各自使用独立的吸油口。作为一种选项，还可以采用一个公用的吸油口。

提醒：基本上采用单级泵的规格，只是有以下这些限制：
最大转速：应当由所使用液压泵中的最高额定转速来确定。
压力：这些限制源于传动轴的强度、以及直接传动和驱动器等因素。相关的数据请参见标有尺寸的图纸。

标准型直接传动期间的压力限制

对于 N 系列和 T 系列的齿轮泵，二级泵送驱动器可传输的最大负载为 $M_{\text{最大}} = 95 \text{ Nm}$ ，也即对二级泵和更多级液压泵有着压力限制。

传动轴		可传输的最大 驱动扭矩 * [Nm]
C	1:5	200
N	卡钳	95
D	SAE 13t	320
P	SAE 11t	180

* 只有符合上述条件时，这些数值才适用。如超出相关限值，请咨询博世力士乐。

如果第一级通过柄托（驱动器）或 1 型外置轴承驱动，那么适用以下公式所述的压力限制。

对于更高的传输扭矩与/或旋转类振动，可以采用加强型直接传动。可按客户要求，定制专用的结构设计。

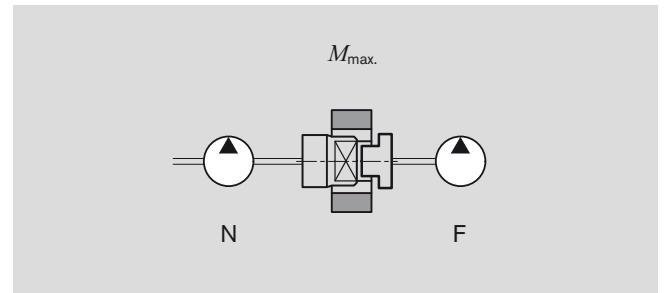

组合泵

系列泵 1	$M_{\text{最大}}$ [Nm]	系列泵 2
N	95	N
N	65	F

在配置组合泵时，我们建议把排量最大的泵放在驱动轴一侧。

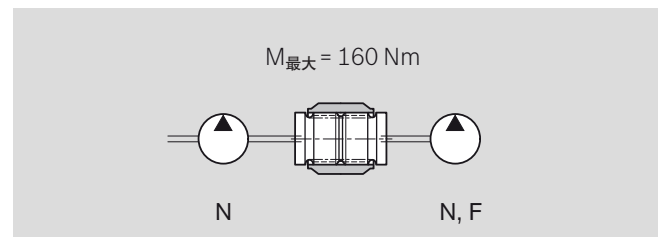

$$M_{\text{max}} \wedge \Delta p_1 \cdot V_1 \cdot 0.0177 + \Delta p_2 \cdot V_2 \cdot 0.0177 + \Delta p_3 \cdot V_3 \cdot 0.0177$$

Δp [bar] V [cm³/rev]

尺寸

标准范围

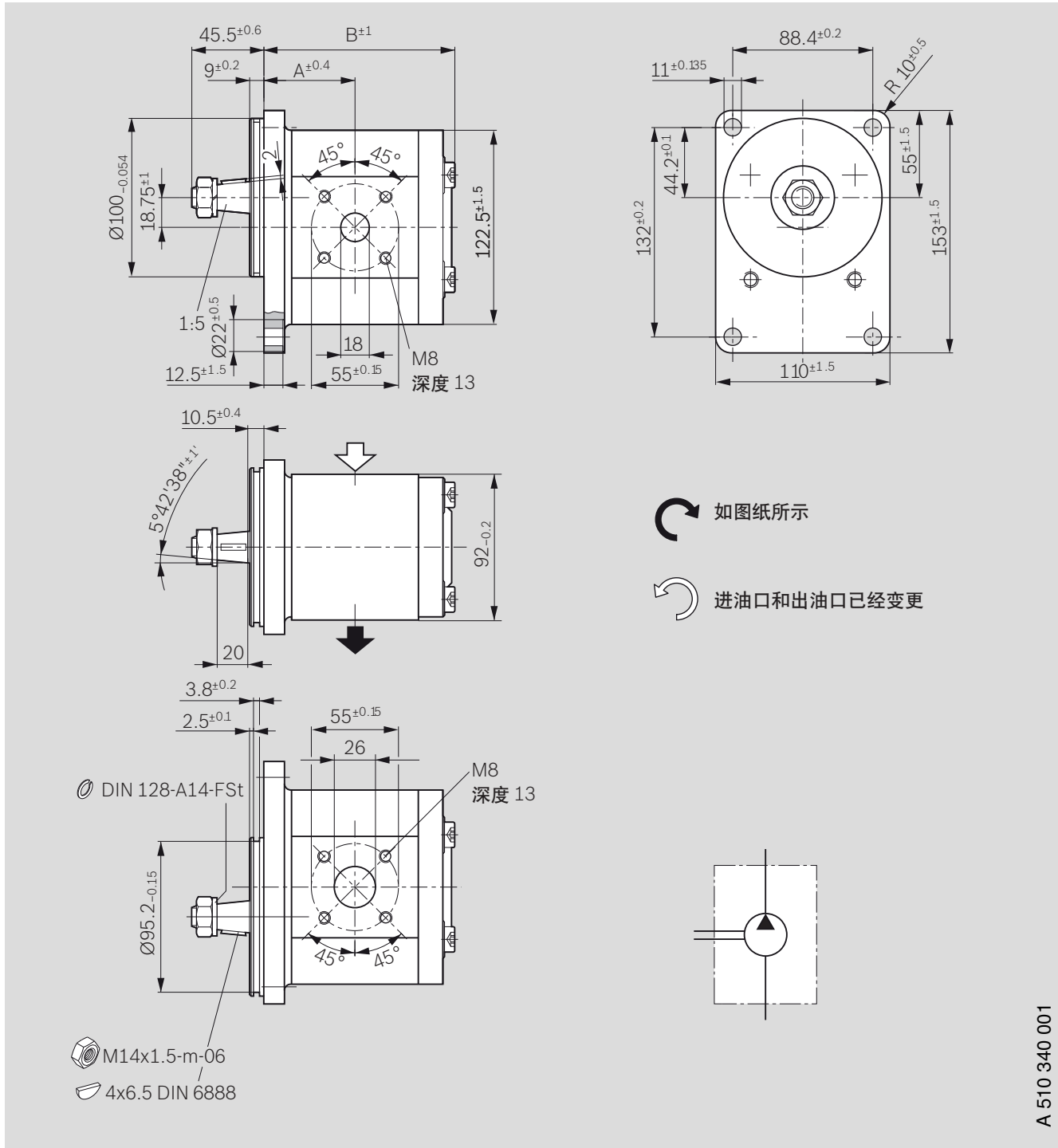

订货代码：
AZPN - 11 - C B 20 M B

排量 [cm ³ /rev]	订货代码		最高工作 压力 [bar]	最高转速 [rpm]	重量 Kg	尺寸 [mm]	
						A	B
20	0 510 625 335	0 510 625 035	250	3000	5.4	52	109.8
22.5			250	3000		53.5	112.8
25	0 510 725 352	0 510 725 047	250	3000	5.6	55	115.8
28	0 510 725 364	0 510 725 055	230	2800	5.7	56.5	118.8
32	0 510 725 353	0 510 725 048	200	2800	5.9	59	123.3

尺寸 标准范围

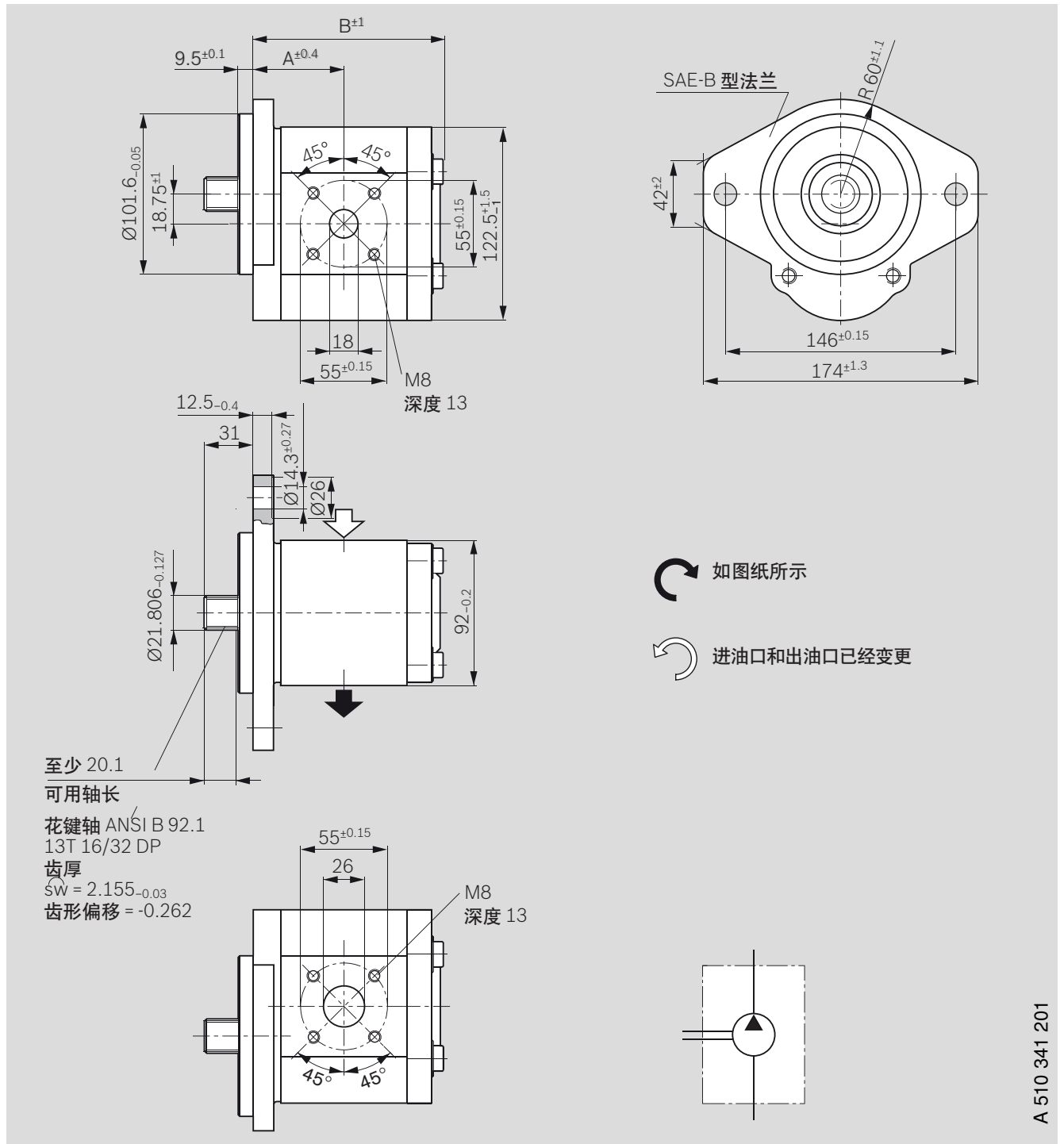

订货代码：

AZPN - 1X - DC 20 M B

AZPN - 1X - DC 20 K B*

排量 [cm ³ /rev]	订货代码		最高工作 压力 [bar]	最高转速 [rpm]	重量 kg	尺寸 [mm]	
	L	R				A	B
20			3000	250		52	110.1
22.5			3000	250		53.5	112.6
25	0 510 725 377	0 510 725 057	3000	250	5.5	55	115.3
25		0 510 725 094*	3000	250	5.5	55	115.3
28	0 510 725 431	0 510 725 058*	2800	230	5.7	56.5	118.3
36	0 510 725 363	0 510 725 155	2600	180	6.0	61	127.3

全国销售电话：4008-824-824

更多资料详情：WWW.SANPUM.COM

SANPUM

A 510 341 201

尺寸 标准范围

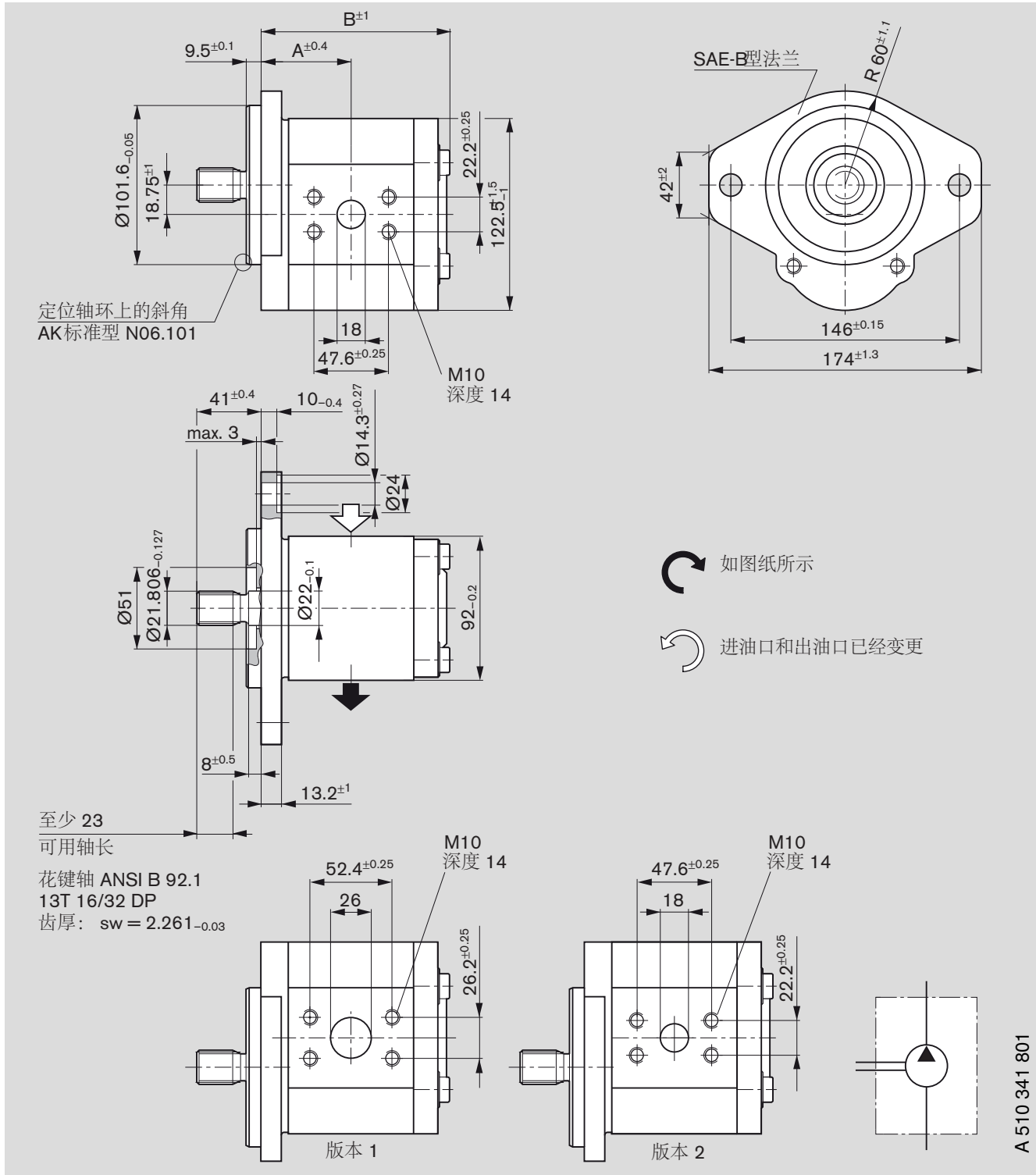

订货代码：
AZPN - 11 - DC 07 KB S0023

排量 [cm ³ /rev]	订货代码		最高工作 压力 [bar]	最高转速 [rpm]	重量 kg	尺寸 [mm]		版本
	 L	 R				A	B	
20	0 510 625 380	0 510 625 073	250	3000	5.3	52	109.8	2
22.5	0 510 725 404	0 510 725 103	250	3000	5.4	52	112.8	1
25	0 510 725 405	0 510 725 104	250	3000	5.5	55	115.8	1
28	0 510 725 406	0 510 725 105	230	2800	5.7	56.5	118.8	1
32	0 510 725 407	0 510 725 106	200	2800	5.8	59	123.3	1
36			180	2600		61	127.8	1

尺寸 标准范围

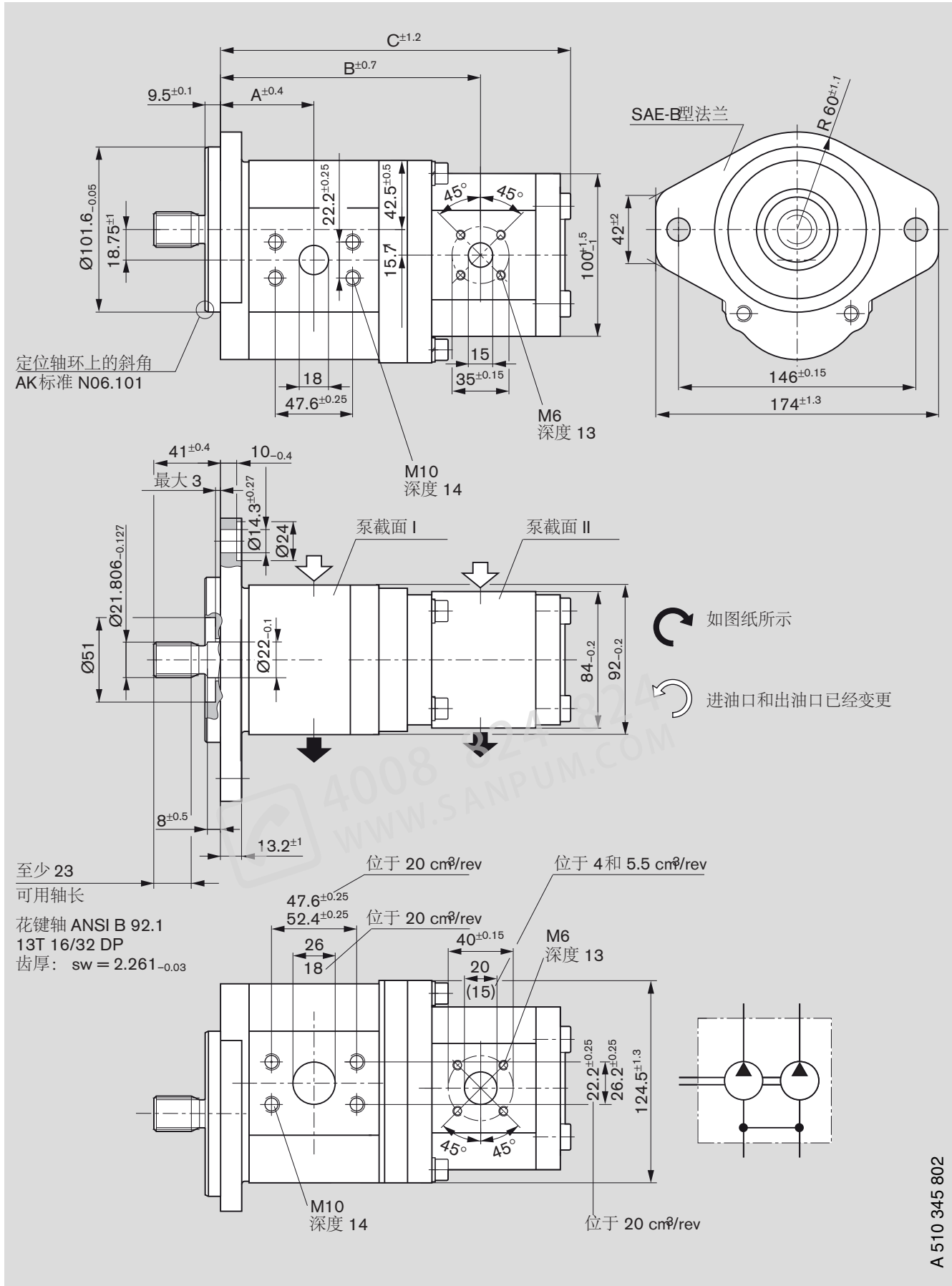

A 510 345 802

订货代码：

AZPNF - 1X - D C 07 20 K B S0023AZPNF - 1X - D C 07 20 K B S0081*AZPNF - 1X - D C 07 20 M B S0081**

排量 [cm ³ /rev] P I	排量 [cm ³ /rev] P II	订货代码		最高工作 压力 [bar] P I	最高工 作压 [bar] P II	最高转 速 [rpm]	重 量 kg	尺寸 [mm]		
		 L	 R					A	B	C
20	4		0 510 665 181	250	280	3000	-	52.0	141.5	184.2
22.5	8	0 510 765 387*	0 510 765 078	250	280	3000	8.4	53.5	147.9	193.8
22.5	11	0 510 765 381	0 510 765 062	250	280	3000	8.5	53.5	151.7	200.6
25	4	0 510 766 316		250	280	3000	-	55.0	147.6	190.2
25	11	0 510 765 377	0 510 765 079	250	280	3000	8.6	55.0	154.7	203.6
25	14		0 510 766 014**	250	250	3000	8.7	55.0	155.2	206.8
25	16		0 510 765 080	250	230	3000	8.8	55.0	155.2	210.2
28	11		0 510 765 092	230	280	2800	8.7	56.5	157.7	206.6
28	16	0 510 765 384	0 510 765 063	230	230	2800	8.9	56.5	158.2	213.2
28	19	0 510 766 314	0 510 767 058	200	200	2800	9.0	56.5	158.2	219.8
28	22.5		0 510 767 045	230	200	2100	9.2	56.5	165.8	223.6
28	22.5	0 510 767 322*		230	150	2100	9.3	56.5	165.8	223.6
32	8		0 510 765 064	200	280	2500	8.8	59.0	158.4	204.3
32	11	0 510 768 320	0 510 765 065	200	280	2500	8.9	59.0	162.2	211.1
32	14	0 510 765 378		200	250	2500	9.0	59.0	162.7	216.1
32	16		0 510 765 066	200	230	2500	9.1	59.0	162.7	217.7
32	22.5	0 510 768 318*		200	150	2100	-	59.0	170.3	229.9

配件

这些配件可用于矩形法兰 ，请参见第 7 页
齿轮泵的法兰，90°角

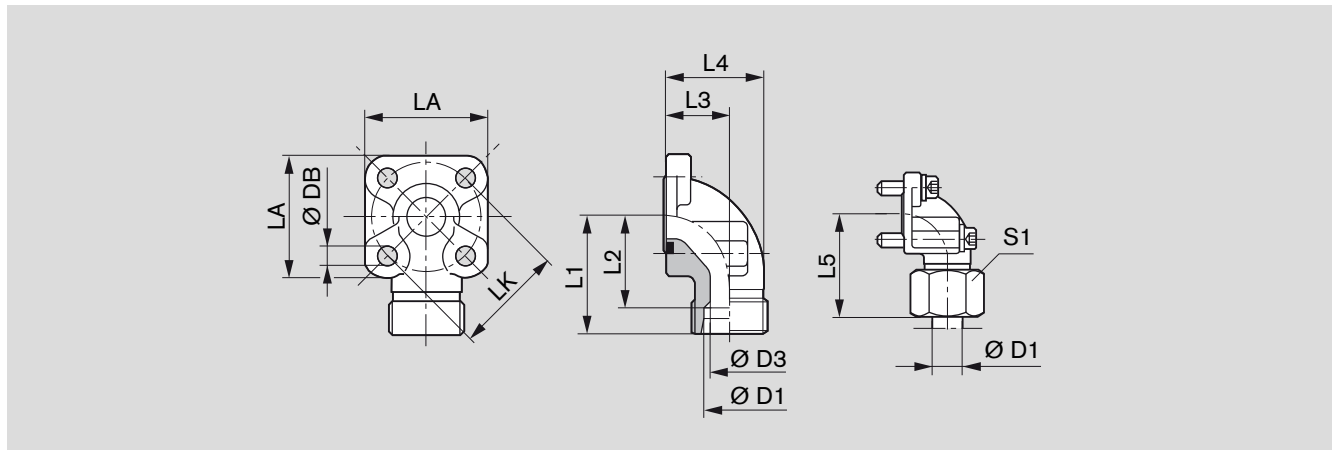

LK	D1	D3	L1	L2	L3	L4	L5	LA	S1	DB	螺栓		密封圈	重量 kg	部件号	压力 p(bar)
											2x	2x				
55	20S	17	45	34.5	24.0	40.0	56.0	58	36	8.4	M8x25	M8x50	33x2.5	0.44	1 515 702 004	250
55	30S	26	49	35.5	32.0	50.0	62.0	58	50	8.4	M8x25	M8x50	33x2.5	0.50	1 515 702 006	250
55	35L	31	49	38.5	32.0	51.5	62.0	58	50	8.4	M8x25	M8x60	32x2.5	0.47	1 515 702 005	100
55	42L	38	49	38.0	40.0	64.5	61.0	58	60	8.4	M8x25	M8x70	32x2.5	0.60	1 515 702 019	100

完整的配件，带有密封圈、公制螺栓套件、螺母和凸台。

备注

您可以在我们的下述出版物中，找到许可的紧固扭矩值：
"外啮合设备的一般操作说明" RC 07 012-B1.

维修零部件

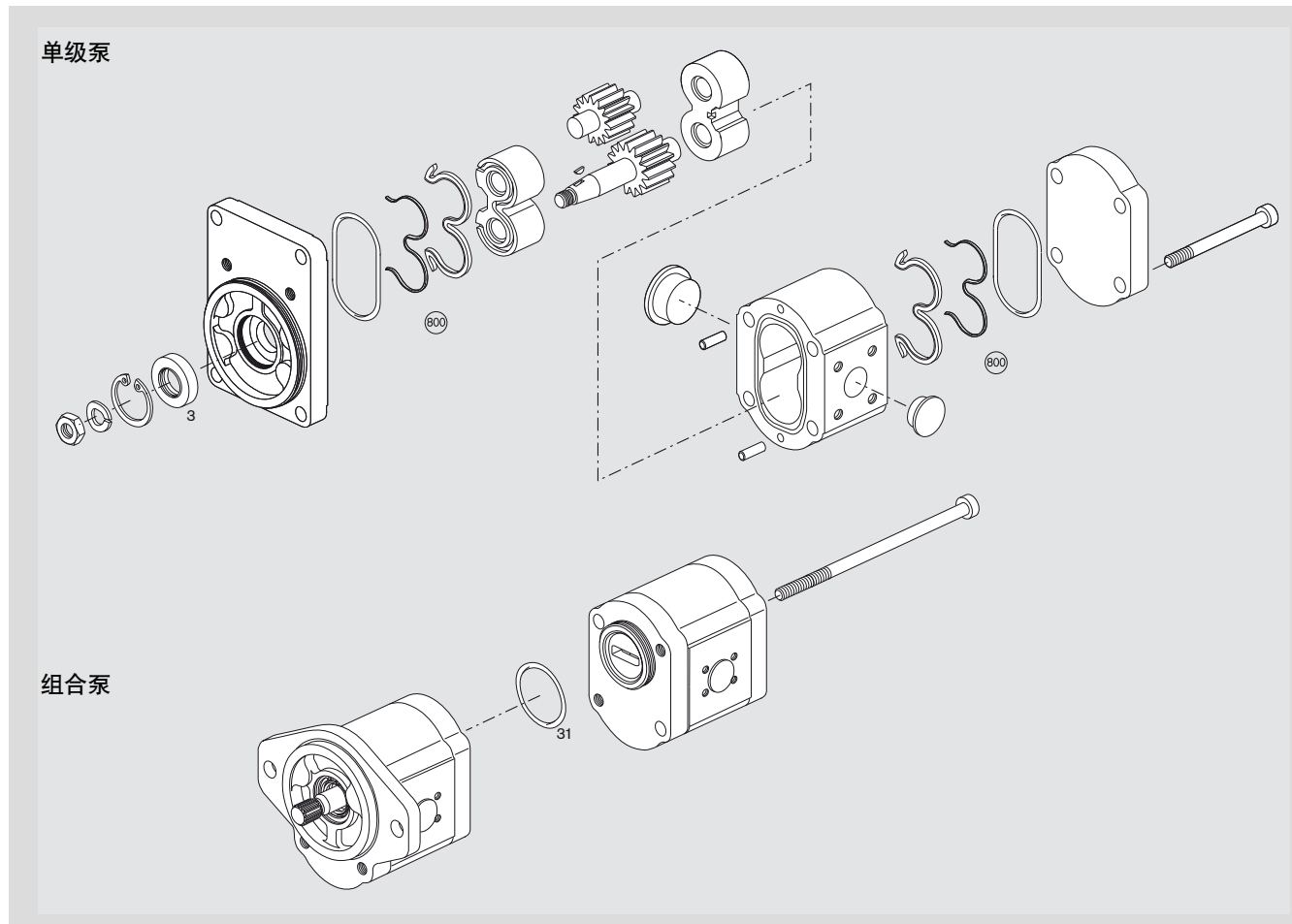

页号	订货代码	"N"密封套件 位置 # 800 NBR	"F" 密封套件 位置 # 800 NBR	轴密封圈 位置 # 3	尺寸	密封圈 位置 # 3.1	材料	尺寸
16	AZPN - 1X - □□□ □ C B 20 M B	1517010226		1510283023	40x22x7		NBR	
17	AZPN - 1X - □□□ □ D C 20 M B	1517010226		1510283023	40x22x7		NBR	
17	AZPN - 1X - □□□ □ D C 20 K B	1517010226		1510283028	40x22x7		FKM (SSR)	
18	AZPN - 1X - □□□ □ D C 07 K B S0023	1517010226		1510283028	40x22x7		FKM (SSR)	
19	AZPNF - 1X - □□□ □ D C 07 07 K B S0023	1517010226	1517010208	1510283028	40x22x7	1510210043	FKM (SSR)	60x2.5 FPM
20	AZPNF - 1X - □□□ □ D C 07 20 K B S0081	1517010226	1517010208	1510283028	40x22x7	1510210043	FKM (SSR)	60x2.5 FPM
20	AZPNF - 1X - □□□ □ D C 07 20 M B S0081	1517010226	1517010208	1510283028	40x22x7	1510210043	FKM (SSR)	60x2.5 FPM
20	AZPNN - 1X - □□□ □ D C 07 20 K B S0023	1517010226	1517010226	1510283028	40x22x7	1900210145	FKM (SSR)	45x2.5 NBR

NBR = Perbunan® FKM = Viton®

SANPUM

为高端制造业提供一流的工业产品

SANPUM

深圳市三浦贸易有限公司

地址：深圳市南山区南海大道海王大厦A座19E

电话：86-755-23881000

传真：86-755-23881777

邮箱：info@sanpum.com



4008 824 824
WWW.SANPUM.COM